

Zariadenie Cisco IP Phone 7960G a 7940G pre aplikáciu Cisco CallManager

Vrátane licencie a záruky

Centrála

Cisco Systems, Inc.
170 West Tasman Drive
San Jose, CA 95134-1706
USA
<http://www.cisco.com>
Tel.: +1 408 526-4000
+1 800 553-NETS (6387)
Fax: +1 408 526-4100



Zobrazenie a uskutočňovanie hovorov

Požadovaná činnosť	Postup
Výročenie naposledy volaného čísla	Stlačte tlačidlo Opakuj .
Zobrazenie protokolov hovorov	Stlačte tlačidlo  > Zmeskané hovory , Prijaté hovory alebo Odchádzajúce hovory .
Výročenie čísla z protokolu hovorov	Prejdite na položku v protokole hovorov, upravte dané číslo (ak je to potrebné) a zdvihnite slúchadlo.
Upravovanie čísla v protokole hovorov	Stlačte tlačidlo Upraviť a potom tlačidlo << alebo >> pre zmenu polohy kurzora alebo vymazanie čísiel.
Výročenie čísla zo zdieľaného adresára	Vyberte položku  > Zdieľaný adresár . Zadaajte niekoľko prvých písmen a stlačte tlačidlo Hľadať . Potom prejdite na požadovanú položku a zdvihnite slúchadlo.
Výročenie čísla v režime hlasného telefónu	Stlačte tlačidlo Volaj a zadajte číslo. Môžete tiež stlačiť tlačidlo  pred alebo po vytočení čísla, opätovným vytočení čísla alebo vytočení čísla pomocou rýchlej voľby.
Uskutočnenie hovoru počas iného aktívneho hovoru	Stlačte tlačidlo Volaj . Pôvodný hovor sa automaticky podrží.



Copyright © 2004 Cisco Systems, Inc. Všetky práva vyhradené. Cisco, Cisco IOS, Cisco Systems a logo Cisco Systems sú registrované ochranné známky spoločnosti Cisco Systems, Inc. alebo jej pridružených organizácií v USA a niektorých ďalších krajinách. Všetky ostatné značky, názvy alebo ochranné známky uvedené v tomto dokumente alebo na webovej lokalite sú majetkom ich príslušných vlastníkov. Použítie výrazu „partner“ neznamená, že medzi spoločnosťou Cisco a fabowofnu inou spoločnosťou existuje partnerský vzťah. (0401R)

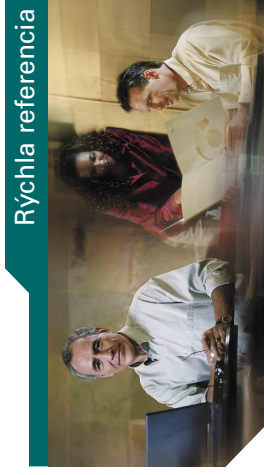









Zariadenie Cisco IP Phone 7960G a 7940G

Definície tlačidiel
 Defincie tlačidiel
 Prepojenie hovoru
 Presmerovanie hovoru
 Uskutočňovanie konferenčných hovorov
 Zobrazenie a uskutočňovanie hovorov

Definície tlačidiel

SkrtVoľb	Výročenie čísla pomocou indexového čísla rýchlej voľby
Prijími	Prijatie hovoru
Pristup	Vstúpenie do hovoru na zdieľanej linke
CallBack	Prijatie upozornenia na sprístupnenie predtým obsadenej klapky
Zrušiť	Zrušenie akcie alebo zatvorenie obrazovky bez použitia zmien
kPrisťp	Vstúpenie do hovoru na zdieľanej linke a vytvorenie konferenčného hovoru
PrepVše	Nastavenie/zrušenie presmerovania hovoru
Zmazat*	Odstránenie záznamov alebo nastavení
ZozKonf	Zobrazenie zoznamu účastníkov konferencie
Konfer	Vytvorenie konferenčného hovoru
Prednst	Obnovenie nastavení (vrátane hlasitosti) na hodnoty zadané výrobcom
Zmazat*	Odstránenie znakov napravo od kurzora pri používaní funkcie Upraviť
Volat*	Výročenie zadaného telefónneho čísla
PrmPrep	Vzájomné prepojenie dvoch hovorov
Upravit*	Upravovanie čísla v protokole hovorov
Koniec	Odpojenie aktuálneho hovoru
Skončiť*	Návrat na predchádzajúcu obrazovku
SVEzmi	Prijatie hovoru na inej klapke mimo skupiny
Spojit*	Spojenie viacerých hovorov na jednej linke a vytvorenie konferenčného hovoru
MeetMe	Hostovanie konferenčného hovoru typu Meet-Me
ďalej	zobrazenie ďalších kontextových tlačidiel

Defície tlačidiel

	Správy
	Služby
	Pomoc
	Adresáře
	Nastavenia
	Hlasný telefón
	Stliť
	Náhlavná súprava

Volaj	Uskutočnenie nového hovoru
Par-kuj	Uloženie hovoru pomocou funkcie zaparkovania hovoru
Vezmi	Prijatie hovoru na inej klapke v rámci skupiny
Privát	Povolenie/zakázanie ostatným používateľom zobrazit' alebo prístupit' do hovorov na zdieľanej linke
QRT	Odoslanie informácií týkajúcich sa problémov s hovormi správcovi systému
Opakovať	Opätovné vyočtenie naposledy volaného čísla
Odstrániť	Odstránenie účastníka konferencie
Obnoviť	Obnovenie nastavení (vrátane hlasitosti) na predtým uložené hodnoty
Pokrač	Návrat k podržanému hovoru
OdpojPK	Odpojenie posledného účastníka prídáného do konferenčného hovoru
Uložiť	Uloženie vybraných nastavení
Hľadať	Vyhľadanie položky v adresári
Výbrat'	Výber položky na obrazovke
Prepoj	Prepojenie hovoru
Aktualizovať	Obnovenie obsahu a načítanie najnovších informácií
<<	Odstránenie zadaných znakov
>>	Prechod medzi zadanými znakmi

Presmerovanie hovoru

Požadovaná činnosť	Postup
Nastavenie presmerovania hovorov na primárnej linke	Stlačte tlačidlo PrepVše a zadajte cieľové telefónne číslo.
Nastavenie alebo zrušenie presmerovania hovorov z počítača (pre ľubovoľnú linku)	Priláste sa na webovú stránku Možnosti používateľa a z hlavnej ponuky vyberte položku Presmerovať všetky hovory...
Zrušenie presmerovania	Stlačte tlačidlo PrepVše .

Uskutočňovanie konferenčných hovorov

Požadovaná činnosť	Postup
Vytvorenie štandardného konferenčného hovoru volaním účastníkov	Počas spojeného hovoru stlačte tlačidlo dĎalej > Konfer. čím k hovoru prídáte iného účastníka. Vyročte číslo účastníka. Po spojení znova stlačte tlačidlo Konfer. Ak chcete pridať ďalších účastníkov, zopakujte tento postup.
Prizvanie aktuálnych volajúcich k štandardnej konferencii	Prejdite na ľubovoľný hovoru na linke a stlačte tlačidlo Vybrat' . V jednom z vybraných hovorov stlačte tlačidlo dĎalej > Spojiť .
Zobrazenie zoznamu účastníkov	Vyberte aktívnu konferenciu a stlačte tlačidlo ZozKonf. Znamienko * označuje iniciátora konferencie.
Odstránenie účastníka z konferencie	Ak ste iniciátorom konferencie, môžete stlačiť tlačidlo OdpojPK alebo prejsť na meno v zozname účastníkov konferencie a stlačiť tlačidlo Odstrániť .

Prepojenie hovoru

Požadovaná činnosť	Postup
Prepojenie dvoch hovorov („priame prepojenie“)	<p>Počas spojeného hovoru stlačte tlačidlo Prepoj a zadajte cieľové číslo. Ak chcete hovor prepojiť, znova stlačte tlačidlo Prepoj.</p> <p>Prejdite na ľubovoľný hovoru na linke a stlačte tlačidlo Vybrat'. V jednom z vybraných hovorov stlačte tlačidlo dĎalej > PrímPrep. Ak chcete s volajúcimi zostať na linke, pomocou funkcie Spojiť vytvorte konferenciu.</p>



Obsah

Definície tlačidiel	1
Zobrazenie a uskutočňovanie hovorov	1
Definície tlačidiel	2
Prepojenie hovoru	2
Presmerovanie hovoru	2
Uskutočňovanie konferenčných hovorov	2

Začíname 1

Používanie tejto príručky	1
Informácie o bezpečnosti a výkone	2
Čistenie displeja telefónu	4
Získavanie ďalších informácií	4
Ďalšie informácie o prispôbení telefónu na webe	4

Pripojenie telefónu 5

Prehľad telefónu 8

Tlačidlá a hardvér	8
Funkcie displeja telefónu	11
Používanie a dostupnosť funkcií	12
Typy pre spracovávanie hovorov a navigáciu	12
Zavesenie a zdvihnutie slúchadla	12
Porovnanie liniek a hovorov	13
Ikony hovorov	13
Výber hovorov	14
Zobrazovanie hovorov a prepínanie medzi nimi	14
Výber položiek na displeji telefónu	15
Používanie ponúk s funkciami	16

Zadávanie a úprava textu	16
Získanie pomoci na telefóne	17
Ikony tlačidiel	17

Základné spracovávanie hovorov 18

Uskutočnenie hovoru	18
Prijatie hovoru	22
Ukončenie hovoru	23
Používanie funkcií pre podržanie a obnovenie hovoru	23
Používanie funkcie stlmenia	24
Prepojenie spojeného hovoru	24
Presmerovanie hovorov na iné číslo	25
Uskutočňovanie konferenčných hovorov	26
Typy podporovaných konferenčných hovorov	26
Vytvorenie a vstúpenie do štandardnej konferencie	27
Vytvorenie alebo vstúpenie do konferenčného hovoru typu Meet-Me	28

Rozšírené spracovávanie hovorov 30

Ukladanie a obnovovanie zaparkovaných hovorov	30
Presmerovanie prichádzajúceho hovoru na váš telefón	30
Používanie zdieľanej linky	31
Zdieľané linky	31
Vstúpenie do hovoru na zdieľanej linke	32
Zabránenie ostatným používateľom v zobrazení hovoru na zdieľanej linke alebo v prístupí do neho	34
Sledovanie podozrivých hovorov	34
Uskutočňovanie a prijímanie zabezpečených hovorov	35
Uprednostnenie kriticky dôležitých hovorov	36

Používanie slúchadla, náhlavnej súpravy a reproduktora 37

Získanie náhlavnej súpravy	38
Používanie funkcie automatického prijímania hovorov v režime náhlavnej súpravy alebo hlasného telefónu	38

Prispôsobenie si nastavení telefónu 39

Úprava hlasitosti 39

Prispôsobenie si zvonenia a indikátorov správ 40

Prispôsobenie displeja telefónu 40

Nastavenie funkcií rýchlych volieb 41

Používanie hlasových správ, protokolov hovorov a adresárov 42

Prístup k hlasovým správam 42

Používanie protokolov hovorov a adresárov 43

Získanie prístupu k webovým stránkam Možnosti používateľa 44

Prihlásenie sa k webovým stránkam Možnosti používateľa 44

Prihlásenie sa k telefónnym službám 45

Rozšírené možnosti konfigurácie 46

Riešenie problémov s telefónom 48

Používanie nástroja Quality Reporting Tool 48

Podmienky jednoročnej obmedzenej záruky na hardvér spoločnosti Cisco 49



Register 51



Začíname

Používanie tejto príručky

Táto príručka poskytuje prehľad funkcií, dostupných na telefóne. Môžete si ju prečítať celú, ak chcete získať prehľad o možnostiach telefónu, alebo môžete v nižšie uvedenej tabuľke vyhľadať odkazy na často používané sekcie.

Požadovaná činnosť	Postup
Oboznámenie sa s telefónom	Ak potrebujete pomoc, stlačte tlačidlo  alebo  na telefóne.
Získanie informácií o bezpečnosti	Pozrite si „Informácie o bezpečnosti a výkone“ na strane 2.
Pripojenie telefónu	Pozrite si „Pripojenie telefónu“ na strane 5.
Používanie telefónu po jeho nainštalovaní	Pozrite si „Prehľad telefónu“ na strane 8.
Získanie informácií o displeji	Pozrite si „Funkcie displeja telefónu“ na strane 11.
Výber hovorov alebo prepínanie medzi hovormi	Pozrite si „Tipy pre spracovávanie hovorov a navigáciu“ na strane 12.
Uskutočňovanie hovorov	Pozrite si „Uskutočnenie hovoru“ na strane 18.
Podržanie hovorov	Pozrite si „Používanie funkcií pre podržanie a obnovenie hovoru“ na strane 23.
Stlmenie hovorov	Pozrite si „Používanie funkcie stlmenia“ na strane 24.
Prepájanie hovorov	Pozrite si „Prepojenie spojeného hovoru“ na strane 24.
Uskutočňovanie konferenčných hovorov	Pozrite si „Uskutočňovanie konferenčných hovorov“ na strane 26.
Zdieľanie telefónneho čísla	Pozrite si „Používanie zdieľanej linky“ na strane 31.
Používanie telefónu ako hlasného telefónu alebo prepínanie medzi zvukovými zariadeniami	Pozrite si „Používanie slúchadla, náhlavnej súpravy a reproduktora“ na strane 37.
Zmena hlasitosti zvonenia	Pozrite si „Prispôsobenie si nastavení telefónu“ na strane 39.
Nastavenie rýchlych volieb	Pozrite si „Nastavenie funkcií rýchlych volieb“ na strane 41.
Zobrazenie zmeškaných hovorov	Pozrite si „Používanie hlasových správ, protokolov hovorov a adresárov“ na strane 42.

Informácie o bezpečnosti a výkone

Inštalácia a používanie telefónu

Pred inštaláciou a používaním zariadenia Cisco IP Phone si prečítajte nasledovné bezpečnostné upozornenia:



Upozornenie

DÔLEŽITÉ BEZPEČNOSTNÉ POKYNY

Tento symbol upozornenia predstavuje nebezpečenstvo. Ste v situácii, keď môže dôjsť k úrazu. Pred používaním akéhokoľvek zariadenia sa oboznámte s rizikami, ktoré predstavujú elektrické obvody, ako aj so štandardnými postupmi pre predchádzanie nehodám. Na vyhľadanie prekladu každého upozornenia v preložených bezpečnostných upozorneniach, dodávaných s týmto zariadením, použite číslo daného vyhlásenia, ktoré sa nachádza na konci každého upozornenia.

TIETO POKYNY SI PONECHAJTE



Upozornenie

Pred pripojením systému k zdroju napájania si prečítajte pokyny na inštaláciu.



Upozornenie

Likvidáciu tohto produktu by ste mali vykonať podľa všetkých miestnych zákonov a nariadení.



Upozornenie

So systémom nepracujte ani nepripájajte a neodpájajte káble počas bleskovej činnosti.



Upozornenie

Aby ste zabránili elektrickému šoku, nepripájajte obvody SELV (Safety Extra Low Voltage) k obvodom TNV (Telephone Network Voltage). Porty siete LAN obsahujú obvody SELV, porty siete WAN obsahujú obvody TNV. Niektoré porty sietí LAN a WAN používajú konektory RJ-45. Pri pripájaní káblov buďte opatrní.



Výstraha

Obvody s napájaním z linky dodávajú napätie cez komunikačný kábel. Používajte kábel dodaný spoločnosťou Cisco alebo minimálne komunikačný kábel 24 AWG.



Upozornenie

Zdroj napájania nesmie byť umiestnený vonku.

Používanie externého zdroja napájania

Nasledovné upozornenia sa vzťahujú na používanie externého zdroja napájania zariadenia Cisco IP Phone:



Upozornenie

Tento produkt využíva ochranu pred skratmi (prepätím), obsiahnutú v inštalácii budovy. Uistite sa, že na fázových vodičoch (všetkých napájaných vodičoch) sa používa poistka alebo prerušovač s hodnotami do 120 VAC, 15 A (USA) (240 VAC, 10 A mimo USA).



Upozornenie

Toto zariadenie je určené na používanie v napájacích systémoch TN.



Upozornenie

Kombinácia zástrčky a zásuvky musí byť neustále dostupná, pretože slúži ako hlavná metóda pre odpojenie.



Výstraha

S týmto produktom používajte len zdroj napájania špecifikovaný spoločnosťou Cisco.

Používanie externých zariadení so zariadením Cisco IP Phone

Nasledovné informácie sa vzťahujú na používanie externých zariadení so zariadením Cisco IP Phone:

Spoločnosť Cisco odporúča používať kvalitné externé zariadenia (reprodukory, mikrofóny a náhlavné súpravy), ktoré sú tienené pred nežiaducimi signálmi rádiovkej frekvencie (RF) a zvukovej frekvencie (AF).

V závislosti od kvality týchto zariadení a ich vzdialenosti od iných zariadení, ako sú napríklad mobilné telefóny alebo obojsmerné rádiá, sa môže vyskytovať určitý zvukový šum. V takých prípadoch spoločnosť Cisco odporúča vykonať jedno alebo viaceré z nasledovných opatrení:

- Externé zariadenie presuňte ďalej od zdroja signálov RF alebo AF.
- Káble externých zariadení vedte mimo zdroja signálov RF alebo AF.
- S externými zariadeniami používajte tienené káble alebo káble s lepším tienením a konektorom.
- Používajte čo najkratší kábel externého zariadenia.
- Na kábloch externých zariadení používajte ferity alebo podobné zariadenia.

Spoločnosť Cisco nemôže zaručiť výkon systému, pretože nemá kontrolu nad kvalitou externých zariadení, káblov a konektorov. Výkon systému bude uspokojivý, ak vhodné zariadenia pripojíte pomocou kvalitných káblov a konektorov.



Výstraha

V krajinách Európskej únie používajte len externé reprodukory, mikrofóny a náhlavné súpravy, ktoré vyhovujú smernici EMC [89/336/EC].

Čistenie displeja telefónu

Displej telefónu opatrne očistíte pomocou jemnej suchej handričky. Telefón nečistíte pomocou tekutín ani práškov. Ak na čistenie nepoužijete jemnú suchú handričku, môžete znečistiť komponenty telefónu a môžu sa vyskytnúť poruchy.

Získavanie ďalších informácií

Na nasledovnej adrese URL možno získať najnovšiu dokumentáciu k produktom Cisco:

<http://www.cisco.com/univercd/home/home.htm>

Webová lokalita spoločnosti Cisco sa nachádza na nasledovnej adrese URL:

<http://www.cisco.com/>

Prístup k medzinárodným webovým lokalitám spoločnosti Cisco možno získať na nasledovnej adrese URL:

http://www.cisco.com/public/countries_languages.shtml

Ďalšie informácie o prispôbení telefónu na webe

Zariadenie Cisco IP Phone je sieťové zariadenie, ktoré môže zdieľať informácie s ostatnými sieťovými zariadeniami v spoločnosti, vrátane vášho počítača. Na zavedenie a konfiguráciu služieb, ako aj na ovládanie funkcií a nastavení telefónu prostredníctvom počítača môžete použiť webové stránky Možnosti používateľa aplikácie Cisco CallManager. Táto príručka poskytuje stručný prehľad týchto možností. Úplné pokyny obsahuje príručka *Prispôbenie zariadenia Cisco IP Phone na webe*, ktorá je dostupná na nasledovnej URL adrese:

http://www.cisco.com/univercd/cc/td/doc/product/voice/c_ipphon/index.htm

Pripojenie telefónu

Vaše nové zariadenie Cisco IP Phone k podnikovej telefónnej sieti IP pravdepodobne pripojí správca systému. Ak nie, pri pripojení telefónu sa riadte podľa nižšie uvedeného obrázka a tabuľky.

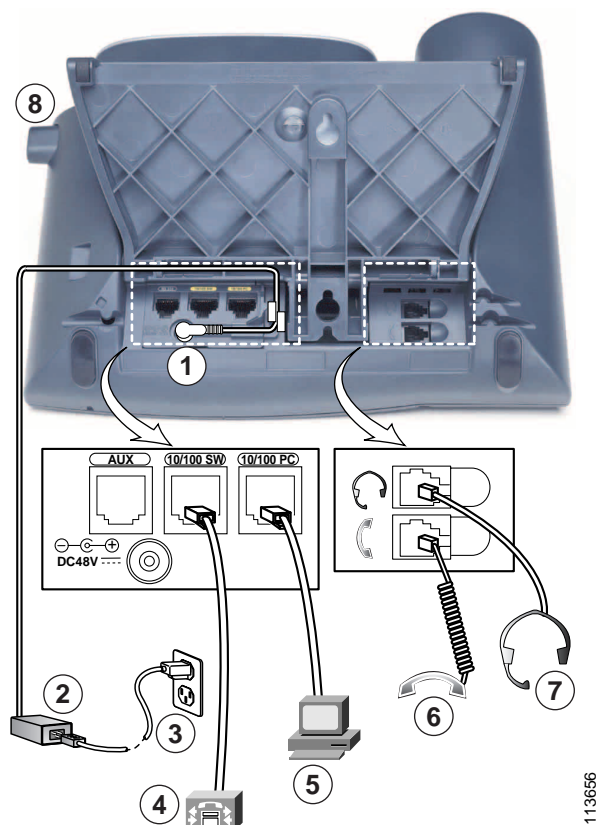

113656

1	Port adaptéra jednosmerného prúdu (DC48V) pre telefón, ktoré nie sú napájané z linky	5	Prístupový port (10/100 PC) pre pripojenie telefónu k počítaču
2	Zdroj napájania s redukciou striedavého prúdu na jednosmerný	6	Port slúchadla
3	Napájací kábel pre striedavý prúd	7	Port náhlavnej súpravy
4	Sieťový port (10/100 SW) pre pripojenie telefónu k sieti	8	Tlačidlo podstavca

Nastavenie podstavca

Ak chcete zmeniť uhol, pod akým je telefón na stole umiestnený, stlačte tlačidlo podstavca a nastavte podstavec.

Nastavenie pozície pre slúchadlo

Po pripojení telefónu môže byť potrebné nastaviť pozíciu pre slúchadlo tak, aby slúchadlo nevypadlo. Pokyny obsahuje nižšie uvedená tabuľka.

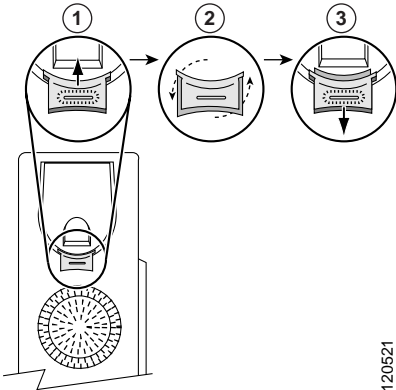

120521

1	Zdvihnite slúchadlo a vyberte štvorcovú plastovú západku v pozícii pre slúchadlo.
2	Otočte západku o 180 stupňov.
3	Západku zasuňte späť do pozície pre slúchadlo. Na vrchnej strane otočenej západky sa nachádza výčnelok. Položte slúchadlo do pozície pre slúchadlo.

Registrácia pomocou funkcie TAPS

Po pripojení telefónu k sieti vás správca systému môže požiadať o vykonanie automatickej registrácie telefónu pomocou funkcie TAPS (Tool for Auto-Registered Phones Support). Túto funkciu možno použiť pre nový telefón alebo pre nahradenie existujúceho telefónu.

Ak chcete vykonať registráciu pomocou funkcie TAPS, zdvihnite slúchadlo, zadajte klapku TAPS, ktorú vám poskytol správca systému, a postupujte podľa hlasových pokynov. Môže byť potrebné zadať celú klapku, vrátane smerového čísla. Keď sa na telefóne zobrazí hlásenie s potvrdením, zaveste slúchadlo. Telefón sa reštartuje.

Informácie o náhlavných súpravách

Ak chcete používať náhlavnú súpravu, pripojte ju k portu náhlavnej súpravy na zadnej strane telefónu.

Hoci spoločnosť Cisco Systems vykonáva určité interné testy náhlavných súprav od iných výrobcov, ktoré sa majú používať s telefónmi Cisco IP Phone, necertifikuje ani nepodporuje produkty od dodávateľov náhlavných súprav alebo slúchadiel. Keďže zariadenia Cisco IP Phone sú zavedené v rôznych prevádzkových

a hardvérových prostrediach, neexistuje žiadne najvhodnejšie riešenie, ktoré by bolo optimálne pre všetky prostredia. Spoločnosť Cisco svojim zákazníkom odporúča, aby pred zavedením väčšieho počtu jednotiek v sieti najprv otestovali príslušné náhlavné súpravy a určili tie najvhodnejšie pre dané prostredie.

V niektorých prípadoch môžu mechanické alebo elektronické súčasti rôznych slúchadiel spôsobiť, že vzdialení účastníci počujú pri telefonickom rozhovore s používateľmi telefónov Cisco IP Phone ozvenu vlastného hlasu.

Spoločnosť Cisco Systems odporúča používať kvalitné externé zariadenia, ako sú napríklad náhlavné súpravy s tienením voči nežiaducim signálom rádiových frekvencií (RF) a zvukovej frekvencie (AF). V závislosti od kvality týchto zariadení a ich vzdialenosti od iných zariadení, ako sú napríklad mobilné telefóny alebo obojsmerné rádiá, sa môže vyskytovať určitý zvukový šum. Ďalšie informácie obsahuje "Používanie externých zariadení so zariadením Cisco IP Phone" na strane 3.

Hlavným dôvodom neposkytovania podpory náhlavných súprav v inštalácii so zariadením Cisco IP Phone je potenciál zvukového šumu. Tento šum môže počuť vzdialený účastník hovoru alebo daný účastník aj používateľ zariadenia Cisco IP Phone. Niektoré nežiaduce zvuky môžu byť spôsobené rôznymi vonkajšími zdrojmi, ako sú napríklad elektrické svetlá, elektrické motory alebo veľké počítačové monitory. V niektorých prípadoch možno šum potlačiť alebo odstrániť použitím lokálnej napájacej zásuvky (CP-PWR-CUBE-2). Ďalšie informácie obsahuje "Používanie externého zdroja napájania" na strane 3.

Subjektívne pre používateľa

Okrem fyzického, mechanického a technického výkonu musí zvuk náhlavnej súpravy dobre znieť používateľovi, ako aj účastníkovi na druhom konci. Zvuk je subjektívny, preto spoločnosť Cisco nemôže zaručiť výkon žiadnej náhlavnej súpravy alebo slúchadla. Niektoré z náhlavných súprav a slúchadiel uvedených na lokalitách nižšie však poskytujú s telefónmi Cisco IP Phone dobrý zvukový výkon.

Napriek všetkému je zodpovednosťou zákazníka, aby tieto zariadenia otestoval vo svojom prostredí a určil tak vhodný výkon.

Informácie o náhlavných súpravách nájdete na nasledovných lokalitách:

<http://vxicorp.com/cisco>

<http://plantronics.com>

Prehľad telefónu

Zariadenie Cisco IP Phone 7960G alebo 7940G je plne funkčný telefón, ktorý poskytuje hlasovú komunikáciu prostredníctvom tej istej dátovej siete, akú používajú počítače, vďaka čomu môžete uskutočňovať a prijímať telefonické hovory, podržať hovory, vytáčať čísla pomocou rýchlych volieb, prepájať hovory, uskutočňovať konferenčné hovory a vykonávať ďalšie služby.

Okrem základných funkcií pre spracovávanie hovorov podporuje špecializované alebo rozšírené funkcie telefonovania, ktoré rozširujú a prispôsobujú možnosti spracovávania hovorov.

Zariadenie Cisco IP Phone poskytuje aj nasledovné možnosti:

- Prístup k sieťovým údajom a službám – prístup k špecializovaným webovým službám z telefónu.
- Ovládanie online pomocou webových stránok Možnosti používateľa – prispôbenie funkcií telefónu pomocou webového prehľadávača v počítači.
- Systém pomoci online – poskytuje informácie o funkciách, tlačidlách, kontextových tlačidlách a položkách ponúk priamo na telefóne.

Tlačidlá a hardvér

Hardvérové funkcie zariadenia Cisco IP Phone okrem iného zahŕňajú:

- tlačidlá režimu hlasného telefónu a náhlavnej súpravy,
- štyri kontextové tlačidlá pre prístup k funkciám telefonovania,
- štyri tlačidlá funkcií pre prístup k správam, adresárom, službám a nastaveniam,
- programovateľné tlačidlá pre telefónne linky, funkcie, čísla rýchlych volieb a služby,
- tlačidlo pomoci pre okamžite zobrazované informácie.

Podrobné informácie obsahujú nasledovné obrázky a tabuľka.

Obrázok 1 Cisco IP Phone 7960















68561

Obrázok 2 Cisco IP Phone 7940



68562

1	Kontrolka na slúchadle	Indikuje prichádzajúci hovor alebo novú hlasovú správu.
2	Displej telefónu	Zobrazuje funkcie telefónu. Pozrite si „Funkcie displeja telefónu“ na strane 11.





3	Typ modelu	Označuje model zariadenia Cisco IP Phone.
4	Programovateľné tlačidlá 	Programovateľné tlačidlá poskytujú v závislosti od konfigurácie prístup k: <ul style="list-style-type: none"> • linkám telefónu (tlačidlá liniek), • číslam rýchlych volieb (tlačidlá rýchlych volieb), • webovým službám (napríklad tlačidlo osobného adresára), • funkciám telefónu (napríklad tlačidlo Privát).
5	Tlačidlo podstavca	Umožňuje upraviť uhol základne telefónu.
6	Tlačidlo Adresáre 	Otvára/zatvára ponuku Adresáre. Používa sa na prístup k protokolom hovorov a zdieľaným adresárom. Pozrite si „Používanie protokolov hovorov a adresárov“ na strane 43.
7	Tlačidlo Pomoc  alebo 	Aktivuje ponuku Pomoc. Pozrite si „Získanie pomoci na telefóne“ na strane 17.
8	Tlačidlo Nastavenia 	Otvára/zatvára ponuku Nastavenia. Používa sa na ovládanie kontrastu displeja telefónu a tónov zvonenia. Pozrite si „Prispôsobenie si nastavení telefónu“ na strane 39.
9	Tlačidlo Reprodukotor 	Zapína a vypína reproduktor.
10	Tlačidlo Stlmit' 	Zapína a vypína funkciu stlmenia zvuku.
11	Tlačidlo Náhlavná súprava 	Zapína a vypína náhlavnú súpravu.
12	Tlačidlo Hlasitosť 	Ovláda hlasitosť a ďalšie nastavenia. Pozrite si „Prispôsobenie si nastavení telefónu“ na strane 39.
13	Tlačidlo Služby 	Otvára/zatvára ponuku Služby. Pozrite si „Získanie prístupu k webovým stránkam Možnosti používateľa“ na strane 44.
14	Tlačidlo Správy 	Obyčajne umožňuje automaticky vytočiť číslo služby hlasových správ (funkcia tohto tlačidla sa odlišuje v závislosti od danej služby). Pozrite si „Prístup k hlasovým správam“ na strane 42.
15	Tlačidlo Navigácia 	Umožňuje prechádzať ponukami a zvýrazňovať položky. Používa sa spolu s kontextovými tlačidlami na aktiváciu zvýraznených položiek.
16	Klávesnica	Umožňuje vytáčať telefónne čísla, zadávať písmená a vyberať položky ponúk.

17	Kontextové tlačidlá 	Každé kontextové tlačidlo aktivuje kontextovú voľbu (zobrazenú na displeji telefónu).
----	--	---

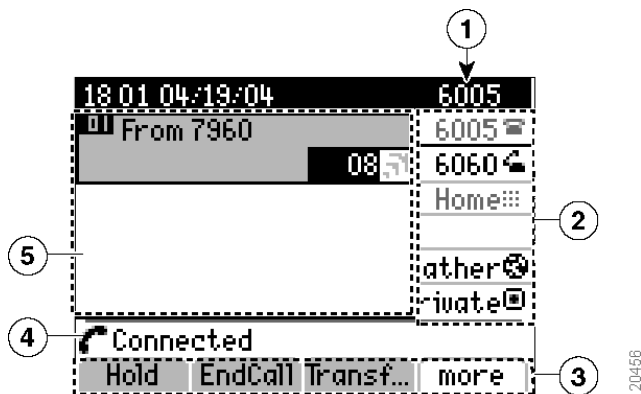
Funkcie displeja telefónu

Takto môže vyzerat' hlavný displej telefónu počas aktívneho hovoru. Nižšie uvedená tabuľka poskytuje základný prehľad funkcií displeja telefónu.



1	Primárna linka telefónu	Zobrazuje telefónne číslo (číslo klapky) primárnej linky telefónu.
2	Menovky programovateľných tlačidiel	<p>Označujú konfiguráciu programovateľných tlačidiel  telefónu:</p> <ul style="list-style-type: none">  Linky telefónu – každé tlačidlo zodpovedá tlačidlu linky. Telefón môže mať priradenú jednu alebo viaceré linky.  Čísla rýchlych volieb – každé tlačidlo zodpovedá tlačidlu rýchlej voľby. Podrobné informácie obsahuje „Nastavenie funkcií rýchlych volieb“ na strane 41.  Služby telefónu – každé tlačidlo zodpovedá webovej službe telefónu (napríklad tlačidlo osobného adresára).  Funkcia telefónu – každé tlačidlo zodpovedá určitej funkcii (napríklad tlačidlu Privát).

3	Menovky kontextových tlačidiel	Každá menovka zobrazuje funkciu daného kontextového tlačidla. Kontextové tlačidlo možno aktivovať stlačením tlačidla  (príslušného kontextového tlačidla).
4	Stav linky	Zobrazuje ikony zvukového režimu, informácie o stave a výzvy.
5	Oblasť aktivity hovorov	Zobrazuje aktuálne hovory na zvýraznenej linke a zahŕňa podrobné informácie, ako je napríklad ID volajúceho, trvanie hovoru a stav hovoru. (Na vyššie uvedenom obrázku je zvýraznená linka 6060.) Súvisiace informácie obsahuje „Zobrazovanie hovorov a prepínanie medzi nimi“ na strane 14.

Používanie a dostupnosť funkcií



Prevádzka zariadenia Cisco IP Phone a dostupné funkcie sa môžu líšiť v závislosti od agenta pre spracovávanie hovorov, používaného v spoločnosti, ako aj od spôsobu, akým tím spoločnosti pre podporu telefónov nakonfiguroval telefónny systém. Niektoré funkcie uvedené v tejto príručke preto nemusia byť dostupné alebo môžu vo vašom telefónnom systéme pracovať odlišne. V prípade otázok týkajúcich sa používania alebo dostupnosti funkcií sa obráťte na oddelenie podpory alebo správcu systému.

Tipy pre spracovávanie hovorov a navigáciu

Nasledovné pokyny vám môžu pomôcť pri spracovávaní hovorov a navigácii v ponukách zariadenia Cisco IP Phone.

Zavesenie a zdvihnutie slúchadla

Niektoré úlohy a pokyny pre telefón sa odlišujú v závislosti od toho, či je slúchadlo telefónu *zavesené* alebo *zdvihnuté*.

- Zavesené slúchadlo – slúchadlo je položené v pozícii, nie sú aktívne žiadne hovory a nepočujete aktívny oznamovací tón. Telefón poskytuje funkciu *vytáčania pri zavesenom slúchadle*, ktorá umožňuje zadať alebo vybrať telefónne číslo pred aktiváciou hovoru. Keď je slúchadlo telefónu zavesené, vedľa každej linky telefónu sa zobrazuje táto ikona: .
- Zdvihnuté slúchadlo – slúchadlo telefónu je zdvihnuté z pozície, reproduktor je aktívny alebo ste niektorým z ďalších spôsobov aktivovali oznamovací tón alebo prijali prichádzajúci hovor. Keď je slúchadlo telefónu zdvihnuté, vedľa príslušnej linky telefónu sa zobrazuje táto ikona: .

Porovnanie liniek a hovorov

Linky a hovory na telefóne si niekedy môžete ľahko zameniť. Nasledovné tipy vám pomôžu pri ich rozlíšení.

Linky









Zariadenie Cisco IP Phone 7960G podporuje maximálne šesť liniek a zariadenie Cisco IP Phone 7940G maximálne dve linky. Počet dostupných liniek v telefóne závisí od toho, ako správca systému nakonfiguroval programovateľné tlačidlá telefónu. Ak chcete zistiť, koľko liniek máte k dispozícii, pozrite sa na displeji telefónu do oblasti linky. Počet dostupných liniek zodpovedá počtu telefónnych čísel.

Hovory

Každá linka môže podporovať viaceré hovory. Môže sa preto stať, že niekedy budete na jednej telefónnej linke spracovávať viaceré hovory naraz. V predvolenej konfigurácii sú to štyri hovory na linku, no správca systému môže tento počet upraviť podľa vašich potrieb. Telefón však bez ohľadu na počet liniek podporuje maximálne 200 hovorov naraz.

Ikony hovorov

Na telefóne sa zobrazujú rôzne ikony, ktoré pomáhajú určiť stav hovoru (či je hovor podržaný, prichádzajúci, spojený, a pod.). Ikony stavu hovorov sa zobrazujú v oblasti aktivity hovorov vedľa príslušných hovorov.

Ikona	Stav hovoru	Popis
	Spojený hovor	Ste spojení s iným účastníkom. Mnohé funkcie telefónu vyžadujú, aby ste mali spojený hovor.
	Prichádzajúci hovor, zvoniaci	Na jednej z liniek zvoní prichádzajúci hovor. Podrobné informácie obsahuje „Prijatie hovoru“ na strane 22.
	Odchádzajúci hovor, zvoniaci	Na linke druhého účastníka zvoní odchádzajúci hovor. Podrobné informácie obsahuje „Uskutočnenie hovoru“ na strane 18.
	Podržaný hovor	Podržali ste daný hovor. (Ak sa táto ikona zobrazuje vedľa telefónnej linky, označuje, že všetky hovory na danej linke sú podržané.)
	Odchádzajúci hovor, obsadená linka	Odchádzajúci hovor, ktorý ste uskutočnili, dosiahol obsadenú linku.
	Používanie vzdialeného zariadenia	Na inom telefóne, ktorý zdieľa linku, prebieha spojený hovor. Podrobné informácie obsahuje „Používanie zdieľanej linky“ na strane 31.
	Overený hovor	Popis tejto ikony obsahuje „Uskutočňovanie a prijímanie zabezpečených hovorov“ na strane 35.
	Šifrovaný hovor	Popis tejto ikony obsahuje „Uskutočňovanie a prijímanie zabezpečených hovorov“ na strane 35.



Výber hovorov





Mnohé funkcie telefónu vyžadujú, aby ste na použitie určitej funkcie vybrali hovory, pri ktorých chcete danú funkciu použiť. Ak máte napríklad štyri podržané hovory, no len dva z nich chcete spojiť do konferenčného hovoru, pred aktivovaním tejto funkcie môžete vybrať hovory, ktoré chcete do konferencie pridať.

Požadovaná činnosť	Postup
Zvýraznenie hovoru	Na prechádzanie zoznamom hovorov použite tlačidlo Navigácia. Zvýraznené hovory sa zobrazujú o niečo tmavšie ako ostatné hovory.
Vybratie hovoru	Zvýraznite spojený alebo podržaný hovor a stlačte tlačidlo Vybrať . Vedľa vybraných hovorov sa zobrazuje značka <input checked="" type="checkbox"/> .
Overenie vybraných hovorov	Na prechádzanie zoznamom hovorov použite tlačidlo Navigácia. Vybrané hovory sú označené značkou <input checked="" type="checkbox"/> a sú v zozname hovorov zoskupené.

Zobrazovanie hovorov a prepínanie medzi nimi

Nasledovné tipy vám pomôžu pri prepínaní medzi hovormi na jednej alebo viacerých linkách. Ak sa hovor, na ktorý chcete prepnúť, nezvýrazní automaticky, prejdite naň pomocou navigačného tlačidla.

Požadovaná činnosť	Postup
Prepnutie medzi hovormi na jednej linke	Zvýraznite hovor, na ktorý chcete prepnúť, a stlačte tlačidlo Pokrač. Druhý hovor sa automaticky podrží.
Prepnutie z pripojeného hovoru na prijatie prichádzajúceho hovoru	Stlačte tlačidlo Príjmi alebo tlačidlo  pre linku s prichádzajúcim hovorom. Prvý hovor sa tým automaticky podrží.
Prepnutie medzi hovormi na rôznych linkách	Stlačte tlačidlo  pre linku s podržaným hovorom. (Linka zobrazuje ikonu podržania hovoru ) Ak je na linke podržaný jeden hovor, obnoví sa automaticky. Ak sú na danej linke podržané viaceré hovory, prejdite na požadovaný hovor (ak je to potrebné) a stlačte tlačidlo Pokrač.

Požadovaná činnosť	Postup
Zobrazenie všetkých hovorov na konkrétnej linke	Stlačte tlačidlo  alebo tlačidlo  , a potom ihneď stlačte tlačidlo linky. Zobrazia sa tak podrobné informácie o hovoroch, no stav hovorov sa nezmení. Je to užitočné v situácii, kedy máte hovor na jednej linke a chcete zobraziť informácie o podržaných hovoroch na inej linke.
Zobrazenie prehľadu aktivity linky (jeden hovor na linku)	Stlačte tlačidlo  zvýraznenej linky. (Linka sa zobrazuje ako zvýraznená, keď sú hovory k nej priradené zobrazené na displeji telefónu.) Telefón tým prepne do <i>režimu prehľadu hovorov</i> a zobrazí jeden hovor na linku. Tento hovor je buď aktívnym hovorom, alebo ak sú podržané všetky hovory, podržaným hovorom s najdlhším trvaním. Ak sa chcete vrátiť do štandardného zobrazenia, stlačte tlačidlo  alebo tlačidlo  , a potom ihneď stlačte tlačidlo linky.







Tipy

- Naraz môže byť aktívny len jeden hovor – ostatné hovory sa automaticky podržia.
- Ak máte na jednej linke viaceré hovory, na začiatku zoznamu hovorov sa zobrazujú hovory s najvyššou prioritou a najdlhšou dobou trvania. Pozrite si „Uprednostnenie kriticky dôležitých hovorov“ na strane 36.
- Hovory podobného typu sa v zozname hovorov zoskupujú. Napríklad hovory, s ktorými ste pracovali sa zoskupujú na začiatku zoznamu, vybrané hovory sa zoskupujú nižšie, a hovory, ktoré ste ešte neprijali sa zoskupujú ako posledné.

Výber položiek na displeji telefónu

Ak chcete vybrať položku na displeji telefónu...	Postup
Posúvaním	Stlačením navigačného tlačidla zvýraznite položku v zozname. Krok dokončíte stlačením tlačidla Vybrať alebo Volat' .
Podľa čísla položky	Na klávesnici stlačte zodpovedajúce číslo. Ak chcete vybrať napríklad štvrtú položku v ponuke, stlačte tlačidlo 4 .

Používanie ponúk s funkciami











Požadovaná činnosť	Postup
Otvorenie alebo zatvorenie ponuky s funkciami	Stlačte tlačidlo funkcie:  Správy  Služby  Adresáre  Nastavenia  alebo  Pomoc
Prechádzanie zoznamom alebo ponukou	Stlačte tlačidlo Navigácia .
Prechod o jednu úroveň vyššie v ponuke s funkciami	Stlačte tlačidlo Skončiť' . (Ak tlačidlo Skončiť' stlačíte na najvyššej úrovni ponuky, ponuka sa zatvorí.)

Zadávanie a úprava textu

Požadovaná činnosť	Postup
Zadanie písmena na displeji telefónu	Jeden alebo viackrát stlačte príslušné tlačidlo s číslom na klávesnici, čím z rozbaľovacej ponuky vyberiete požadované písmeno (veľké alebo malé). Ak dané tlačidlo prestanete stláčať, kurzor sa automaticky posunie, aby ste mohli zadať ďalšie písmeno.
Odstránenie písmena v zadanom texte alebo posunutie kurzora	Stlačením tlačidla << alebo Zmazat' odstránite písmeno alebo číslicu. Ak chcete kurzor posunúť doprava, stlačte tlačidlo >>.

Získanie pomoci na telefóne

Zariadenie Cisco IP Phone poskytuje okamžitý prístup k pomoci pre konkrétne tlačidlá a funkcie. Témy pomoci sa zobrazujú na displeji telefónu. Podrobnosti obsahuje nižšie uvedená tabuľka.

Požadovaná činnosť	Postup
Získanie informácií o tlačidle alebo kontextovom tlačidle	Jedenkrát stlačte tlačidlo  alebo  , a potom ihneď stlačte požadované tlačidlo alebo kontextové tlačidlo.
Získanie informácií o položke ponuky	Stlačením tlačidla  ,  alebo  zobrazte ponuku funkcie. Zvýraznite položku ponuky a potom dvakrát rýchlo stlačte tlačidlo  alebo  .
Získanie pomoci pre používanie ponuky Pomoc	Dvakrát rýchlo stlačte tlačidlo  alebo  (bez toho, aby ste najprv vybrali položku ponuky).
Zobrazenie siet'ových štatistík pre aktívny hovor	Počas aktívneho hovoru dvakrát rýchlo stlačte tlačidlo  alebo  .

Ikony tlačidiel







Na niektorých tlačidlách telefónu sa namiesto ikon môže nachádzať text. V tejto príručke k telefónu sa však používajú obrázky tlačidiel s ikonami. Popis ikon tlačidiel použitých v tejto príručke obsahuje „Tlačidlá a hardvér“ na strane 8. Môžete si tiež prezrieť časť „Definície tlačidiel“ karty Rýchla referencia na začiatku tejto príručky.



Základné spracovávanie hovorov





Táto časť popisuje základné úlohy, súvisiace so spracovávaním hovorov, ako je napríklad uskutočňovanie, prijímanie a prepájanie hovorov. Funkcie použité na vykonávanie týchto úloh sú štandardné a dostupné vo väčšine telefónnych systémov.



Uskutočnenie hovoru

Ak chcete uskutočniť hovor, zdvihnite slúchadlo a vytočte požadované číslo. Môžete tiež použiť jednu z ďalších možností uvedených v tabuľke nižšie.

Požadovaná činnosť	Postup
Vytočenie čísla pri zavesenom slúchadle (bez oznamovacieho tónu)	Zadajte telefónne číslo a vykonaním jedného z nasledovných krokov zdvihnite slúchadlo: <ul style="list-style-type: none">• Zdvihnite slúchadlo.• Stlačte tlačidlo  alebo tlačidlo .• Stlačte tlačidlo Volat'.• Stlačte tlačidlo  (tlačidlo linky).
Vytočenie čísla v režime hlasného telefónu	Stlačte tlačidlo Volaj a zadajte telefónne číslo. Môžete tiež stlačiť tlačidlo  pred alebo po vytočení čísla, opätovnom vytočení čísla alebo vytočení čísla pomocou rýchlej voľby. Ak sa slúchadlo nachádza vo svojej pozícii a tlačidlo  (tlačidlo náhlavnej súpravy) nesvieti, pri mnohých krokoch, ktoré možno vykonávať za účelom vytočenia čísla, sa automaticky zapne režim hlasného telefónu. Tieto kroky zahŕňajú stlačenie tlačidla Opakuj alebo tlačidla rýchlej voľby.
Opätovné vytočenie naposledy volaného čísla	Stlačte tlačidlo Opakuj . Funkcia Opakuj používa v predvolenom nastavení primárnu linku. Môžete však otvoriť sekundárnu linku, a potom stlačiť tlačidlo Opakuj . Ak chcete otvoriť linku, stlačte tlačidlo  .
Vytočenie čísla rýchlou voľbou	Vykonajte jeden z nasledovných krokov: <ul style="list-style-type: none">• Pred alebo po zdvihnutí slúchadla stlačte tlačidlo  (tlačidlo rýchlej voľby).• Keď je telefón zavesený, zadajte indexové číslo rýchlej voľby (1-99 na klávesnici), a potom stlačte tlačidlo SkrVoľb. Podrobné informácie obsahuje „Nastavenie funkcií rýchlych volieb“ na strane 41.

Požadovaná činnosť	Postup
Uskutočnenie hovoru pri inom aktívnom hovore (pomocou novej linky)	Stlačte tlačidlo  pre novú linku. Prvý hovor sa tým automaticky podrží.
Uskutočnenie hovoru pri inom aktívnom hovore (pomocou tej istej linky)	Stlačte tlačidlo Podrž , potom stlačte tlačidlo Volaj a potom vytočte číslo, znova vytočte číslo alebo vytočte číslo pomocou rýchlej voľby. Môžete tiež pokračovať v rozhovore v aktívnom hovore, a zároveň vytočiť číslo z protokolu hovorov alebo zdieľaného adresára. (Podrobnosti obsahujú ďalšie dva riadky v tejto tabuľke.)
Vytočenie čísla z protokolu hovorov	<p>Stlačte tlačidlo  > Zmeškané hovory, Prijaté hovory, alebo Uskutočnené hovory a potom prejdite na požadovanú položku a zdvihnite slúchadlo. Ak chcete pridať predvoľbu alebo iné čísla, stlačte tlačidlo Upraviť.</p> <p>Ak chcete vytočiť číslo z protokolu hovorov počas aktívneho hovoru, prejdite na požadovanú položku a stlačte tlačidlo Volat. Potom stlačením kontextového tlačidla spracujete pôvodný hovor:</p> <ul style="list-style-type: none"> • Podrž – podrží prvý hovor a vytočí číslo pre druhý hovor. • Koniec – odpojí prvý hovor a vytočí číslo pre druhý hovor. • Prepoj – prepojí prvého účastníka na iného. (Tlačidlo Prepoj stlačte dvakrát.) • Konfer – vytvorí konferenčný hovor medzi všetkými účastníkmi. (Tlačidlo Konfer stlačte dvakrát.)
Vytočenie čísla zo zdieľaného adresára na telefóne	<p>Stlačte tlačidlo  > Zdieľaný adresár (názov sa môže odlišovať). Pomocou klávesnice zadajte požadované písmená a stlačte tlačidlo Hľadať. Ak chcete vytočiť číslo, prejdite na požadovanú položku a zdvihnite slúchadlo.</p> <p>Ak chcete vytočiť číslo z adresára počas aktívneho hovoru, prejdite na požadovanú položku a stlačte tlačidlo Volat. Potom stlačením kontextového tlačidla spracujete pôvodný hovor:</p> <ul style="list-style-type: none"> • Podrž – podrží prvý hovor a vytočí číslo pre druhý hovor. • Koniec – odpojí prvý hovor a vytočí číslo pre druhý hovor. • Prepoj – prepojí prvého účastníka na iného. (Tlačidlo Prepoj stlačte dvakrát.) • Konfer – vytvorí konferenčný hovor medzi všetkými účastníkmi. (Tlačidlo Konfer stlačte dvakrát.)
Vytočenie čísla z webovej stránky zdieľaného adresára	<p>Použite funkciu Cisco WebDialer. Otvorte webový prehľadávač a prejdite na zdieľaný adresár. Kliknite na telefónne číslo v adresári. Kliknutím na tlačidlo Volat uskutočnite hovor. Ak chcete hovor ukončiť, kliknite na tlačidlo Zavesiť. Ďalšie informácie nájdete v príručke <i>Prispôsobenie zariadenia Cisco IP Phone na webe</i>:</p> <p>http://www.cisco.com/univercd/cc/td/doc/product/voice/c_ipphon/index.htm</p>

Požadovaná činnosť	Postup
Vytočenie čísla v režime náhlavnej súpravy	<p>Vykonajte jeden z nasledovných krokov:</p> <ul style="list-style-type: none"> • Ak tlačidlo  nesvieti, pred vytočením čísla alebo použitím funkcie opakovanej alebo rýchlej voľby ho stlačte. • Ak tlačidlo  svieti, stlačte tlačidlo Volaj, tlačidlo Opakuj alebo tlačidlo  (tlačidlo linky alebo rýchlej voľby). Môžete tiež zadať telefónne číslo a stlačiť tlačidlo Volat'.
Prijatie upozornenia na prístupnenie predtým obsadenej alebo vyzvávajúcej klapky	Zavolajte na požadované číslo. Keď sa ozve obsadzovací tón alebo vyzváňanie, stlačte tlačidlo CallBack . Zaveste. Keď bude daná klapka dostupná, v telefóne zaznie zvukové upozornenie alebo sa zobrazí hlásenie. (Spätné volanie na dané číslo nie je automatické – daný hovor musíte uskutočniť sami.) Funkcia CallBack je špeciálna funkcia, ktorú môže na váš telefón nakonfigurovať správca systému. Túto funkciu však nemožno použiť, ak má druhý účastník zapnuté presmerovanie hovorov.
Uskutočnenie prioritného (nadradeného) hovoru	Zadajte prístupové číslo MLPP (poskytne vám ho správca systému), za ktorým nasleduje požadované telefónne číslo. Podrobné informácie obsahuje „Uprednostnenie kriticky dôležitých hovorov“ na strane 36.
Vytočenie čísla pomocou položky osobného adresára alebo kódu rýchlej voľby	Stlačte tlačidlo  > Osobný adresár alebo Rýchla voľba (presné názvy sa môžu odlišovať). Ak chcete volať číslo prostredníctvom položky, prejdite na danú položku a zdvihnite slúchadlo. Ak chcete získať pomoc pri prihlasovaní sa k službe osobného adresára alebo rýchlej voľby, pozrite si „Získanie prístupu k webovým stránkam Možnosti používateľa“ na strane 44.
Uskutočnenie hovoru pomocou kódu pre účtovanie alebo sledovanie	Vytočte číslo a po výzve prostredníctvom osobitného tónu zadajte kód klienta (CMC) alebo kód FAC (Forced Authorization Code). Informácie o tom, či je potrebné zadávať kód CMC alebo FAC, ako aj podrobné pokyny vám poskytne správca systému.







Požadovaná činnosť	Postup
Uskutočnenie hovoru pomocou profilu služby Cisco Extension Mobility	<p>Uistite sa, že ste na telefóne, ktorý chcete použiť prihlásení k službe Extension Mobility (EM). Vyberte položku  > Služba EM (presný názov sa môže odlišovať). Potom pomocou klávesnice zadajte prihlasovacie informácie. Ak používate telefón na zdieľanom pracovisku, pred získaním prístupu k niektorým funkciám alebo pred dokončením hovoru môže byť potrebné prihlásiť sa k službe EM.</p> <p>Služba EM predstavuje špeciálnu funkciu, ktorú môže správca systému priradiť k telefónom a ich používateľom. Prezrite si príručku <i>Prispôsobenie zariadenia Cisco IP Phone na webe</i>: http://www.cisco.com/univercd/cc/td/doc/product/voice/c_ipphon/index.htm</p>
Uskutočnenie videohovoru	<p>Skontrolujte, či sa na displeji telefónu zobrazuje táto ikona: .</p> <p>Ak sa zobrazuje, v telefóne sú aktivované funkcie pre video a telefón podporuje aplikáciu Cisco VT Advantage. Táto aplikácia umožňuje uskutočňovať videohovory pomocou zariadenia Cisco IP Phone, osobného počítača a externej videokamery. Požiadajte správcu systému o pomoc a pozrite si príručku <i>Cisco VT Advantage Quick Start Guide</i> a <i>Cisco VT Advantage User Guide</i>: http://www.cisco.com/univercd/cc/td/doc/product/voice/c_ipphon/index.htm</p>

Tipy

- Ak pri zadávaní telefónneho čísla urobíte chybu, stlačením tlačidla << vymažte jednu alebo viaceré číslice. Ak chcete zatvoriť okno pre vytočenie čísla, stlačte tlačidlo **Zrušiť**.
- Ak vytáčate číslo pri zavesenom slúchadle, nemôžete použiť znak * alebo # ako úvodnú číslicu. Ak chcete tieto znaky použiť, zdvihnite pred vytočením čísla slúchadlo.
- Ak sa neozýva oznamovací tón alebo nemožno dokončiť telefonický hovor, môže ísť o jeden z nasledovných prípadov. V prípade potreby vám ďalšie informácie poskytnie správca systému.
 - Musíte sa prihlásiť k službe Extension Mobility pomocou tlačidla  na telefóne.
 - Po vytočení čísla musíte zadať kód klienta alebo kód FAC.
 - V telefóne sú nastavené časové obmedzenia jeho používania, ktoré zabraňujú používaniu niektorých funkcií v určitej dennej dobe.



Prijatie hovoru

Ak chcete prijať hovor, zdvihnite slúchadlo. Ďalšie možnosti obsahuje nižšie uvedená tabuľka.

Požadovaná činnosť	Postup
Prijatie hovoru v režime náhlavnej súpravy	Ak tlačidlo  nesvieti, stlačte ho. Ak tlačidlo  svieti, stlačte tlačidlo Príjmi alebo tlačidlo  (tlačidlo linky pre prichádzajúci hovor).
Prijatie hovoru v režime hlasného telefónu	Stlačte tlačidlo  , tlačidlo Príjmi alebo tlačidlo  (tlačidlo linky pre prichádzajúci hovor).
Prepnutie z pripojeného hovoru na prijatie prichádzajúceho hovoru	Stlačte tlačidlo Príjmi alebo tlačidlo  (tlačidlo linky pre prichádzajúci hovor). Nový hovor sa tým automaticky prijme, zatiaľ čo prvý hovor sa podrží. Ďalšie informácie obsahuje „Používanie funkcií pre podržanie a obnovenie hovoru“ na strane 23.
Prijatie hovoru pomocou funkcie čakania na hovor	Požiadajte správcu systému o nakonfigurovanie funkcie čakania na hovor na váš telefón. Ak je táto funkcia zapnutá, pri prichádzajúcom hovore počas iného hovoru zaznie tón čakajúceho hovoru a zobrazí sa ID volajúceho. Ak chcete daný hovor prijať, stlačte tlačidlo Príjmi . Ak sa chcete vrátiť k pôvodnému hovoru, musíte tento hovor podržať. Pozrite si „Používanie funkcií pre podržanie a obnovenie hovoru“ na strane 23.
Automatické prijatie prichádzajúceho hovoru po jednom alebo dvoch zazvoneniach	Požiadajte správcu systému o nastavenie funkcie automatického prijímania hovorov. Ďalšie informácie obsahuje „Používanie funkcie automatického prijímania hovorov v režime náhlavnej súpravy alebo hlasného telefónu“ na strane 38.
Obnovenie podržaného hovoru alebo povolenie inej osobe obnoviť podržaný hovor na inom telefóne (ako je napríklad hovor v konferenčnej miestnosti)	Použite funkciu parkovania hovorov. Pozrite si „Ukladanie a obnovovanie zaparkovaných hovorov“ na strane 30.
Použitie telefónu na prijatie hovoru, prichádzajúceho na iný telefón	Použite funkciu prevzatia hovoru. Pozrite si „Presmerovanie prichádzajúceho hovoru na váš telefón“ na strane 30.
Prijatie prioritného hovoru	Zavesením slúchadla ukončíte aktívny hovor a stlačte tlačidlo Príjmi . Pozrite si „Uprednostnenie kriticky dôležitých hovorov“ na strane 36.
Odoslanie prichádzajúceho hovoru priamo do systému hlasových správ	Stlačte tlačidlo Odkloniť . Hovor sa automaticky prepojí na uvítaciu hlasovú správu.



Ukončenie hovoru

Ak chcete ukončiť hovor, zaveste. Podrobnosti obsahuje nižšie uvedená tabuľka.

Požadovaná činnosť	Postup
Zavesenie počas používania slúchadla	Položte slúchadlo späť do jeho pozície alebo stlačte tlačidlo Koniec .
Zavesenie počas používania náhlavnej súpravy	Stlačte tlačidlo  . Ak chcete režim náhlavnej súpravy ponechať aktívny (tak, aby tlačidlo po zavesení svietilo), stlačte tlačidlo Koniec .
Zavesenie počas používania reproduktora	Stlačte tlačidlo  alebo tlačidlo Koniec .
Ukončenie jedného hovoru a zachovanie iného hovoru na tej istej linke	Stlačte tlačidlo Koniec . Ak je hovor podržaný, najprv sa k nemu vráťte.

Používanie funkcií pre podržanie a obnovenie hovoru

V jednom okamihu môže byť aktívny len jeden hovor, všetky ostatné hovory je potrebné podržať.



Požiadavka	Postup
Podržanie hovoru	Uistite sa, že hovor, ktorý chcete podržať, je zvýraznený, a potom stlačte tlačidlo Podrž .
Zrušenie podržania hovoru na aktuálnej linke	Prejdite na požadovaný hovor (ak je to potrebné) a stlačte tlačidlo Pokrač .
Zrušenie podržania hovoru na inej linke	Stlačte tlačidlo  pre linku, na ktorej je hovor podržaný. (Linka zobrazuje ikonu podržania hovoru ) Ak je na tejto linke podržaný jeden hovor, daný hovor sa automaticky obnoví. Ak sú na danej linke podržané viaceré hovory, prejdite na požadovaný hovor (ak je to potrebné) a stlačte tlačidlo Pokrač .

Tip

Pri aktivovaní funkcie podržania hovoru sa obyčajne prehrá hudba alebo zaznie pípnutie. Vyhybajte sa preto podržaniu konferenčného hovoru.

Používanie funkcie stlmenia

Funkcia stlmenia vypína zvukový vstup slúchadla, náhlavnej súpravy, reproduktora a externého mikrofónu. Ak túto funkciu zapnete, budete počuť ostatných účastníkov, no oni vás počuť nebudú.

Požadovaná činnosť	Postup
Zapnutie funkcie stlmenia	Stlačte tlačidlo  .
Vypnutie funkcie stlmenia	Stlačte tlačidlo  .

Prepojenie spojeného hovoru

Funkcia prepojenia presmerováva spojený hovor. *Cielom* je číslo, na ktoré chcete daný hovor presmerovať.

Požadovaná činnosť	Postup
Prepojenie hovoru bez rozhovoru s príjemcom prepájaného hovoru	Stlačte tlačidlo Prepoj a zadajte cieľové číslo. Počas zvonenia znova stlačte tlačidlo Spoj it'.
Rozhovor s príjemcom prepájaného hovoru pred jeho prepojením („konzultované prepojenie“)	Stlačte tlačidlo Prepoj a zadajte cieľové číslo. Počkajte, kým príjemca prepájaného hovoru daný hovor neprijme. Ak príjemca prepojený hovor prijme, znova stlačte tlačidlo Spoj it' . Ak príjemca hovor odmietne, stlačením tlačidla Pokrač prepnete na pôvodný hovor.
Vzájomné prepojenie dvoch hovorov („priame prepojenie“)	Zvýraznite ľubovoľný hovor na linke a stlačte tlačidlo Vybrat ' . To isté zopakujte aj s druhým hovorom. Zvýraznite jeden z vybraných hovorov a stlačte tlačidlo PrmPrep . (Na zobrazenie tlačidla PrmPrep môže byť potrebné stlačiť kontextové tlačidlo d'alej .) Dané dva hovory sa navzájom prepoja a váš hovor sa ukončí. Ak chcete s volajúcimi zostať na linke, pomocou funkcie Spoj it' vytvorte konferenciu. Podrobné informácie obsahuje „Uskutočňovanie konferenčných hovorov“ na strane 26.

Tipy

- Na presmerovanie podržaného hovoru nemožno použiť kontextové tlačidlo **Prepoj**. Pred prepojením hovoru zrušte jeho podržanie.
- Ak chcete pomocou priameho prepojenia navzájom spojiť dva hovory, dané hovory sa musia nachádzať na tej istej linke. Ak sa hovory nenachádzajú na tej istej linke, prepojte jeden z nich na druhú linku a potom použite tlačidlo **PrmPrep**.

Presmerovanie hovorov na iné číslo

Funkciu presmerovania všetkých hovorov môžete použiť na presmerovanie hovorov prichádzajúcich na zariadenie Cisco IP Phone na iné číslo.



Poznámka Cieľové číslo na presmerovanie všetkých hovorov zadajte v takom istom formáte, aký by ste použili na bežnom telefóne. Môžete napríklad zadať prístupový kód, ako je číslica 9 alebo smerové číslo.

Požadovaná činnosť	Postup
Nastavenie presmerovania hovorov na primárnej linke	Stlačte tlačidlo PrepVše a zadajte cieľové telefónne číslo.
Zrušenie presmerovania hovorov na primárnej linke	Stlačte tlačidlo PrepVše .
Overenie, či je na primárnej linke aktivovaná funkcia presmerovania hovorov	Vyhľadajte nad primárnou linkou túto ikonu:  . Takisto skontrolujte stav linky v spodnej časti displeja telefónu – zobrazuje sa tu cieľové číslo na presmerovanie hovorov.
Nastavenie alebo zrušenie presmerovania hovorov pre ľubovoľnú linku	Prihláste sa na webové stránky Možnosti používateľa, vyberte požadované zariadenie a z hlavnej ponuky vyberte položku Presmerovať všetky hovory... Presmerovanie hovorov môžete nastaviť alebo zrušiť na každej linke v telefóne. Pokyny pre prihlásenie sa obsahuje „Prihlásenie sa k webovým stránkam Možnosti používateľa“ na strane 44. Ak je funkcia presmerovania hovorov aktivovaná pre inú než primárnu linku, telefón neposkytuje žiadne informácie o tom, že hovory sa presmerovávajú. Namiesto toho je potrebné skontrolovať príslušné nastavenia na stránkach Možnosti používateľa.

Tipy

- Všetky hovory môžete presmerovať na bežný analógový telefón alebo na iný IP telefón (hoci správca systému môže presmerovanie hovorov obmedziť na čísla v rámci spoločnosti).
- Túto funkciu je potrebné nakonfigurovať pre každú linku. Ak hovor prichádza na linku, na ktorej presmerovanie hovorov nie je aktivované, daný hovor bude zvonit' ako obvyčajne.

Uskutočňovanie konferenčných hovorov

Zariadenie Cisco IP Phone umožňuje spojiť troch alebo viacerých účastníkov do jednej telefonickkej konverzácie, čím sa vytvorí konferenčný hovor.

Typy podporovaných konferenčných hovorov

Existujú dva typy konferenčných hovorov: štandardné konferenčné hovory a konferencie typu Meet-Me.

Štandardné konferenčné hovory

V štandardných (alebo „ad hoc“) konferenčných hovoroch musí organizátor konferencie zavolať účastníkom, aby ich mohol pridať do konferencie. V závislosti do vašich požiadaviek a konfigurácie telefónu môžete pomocou zariadenia Cisco IP Phone vytvárať štandardné konferenčné hovory rôznymi spôsobmi.

- **Konfer** – toto kontextové tlačidlo umožňuje vytvoriť štandardnú konferenciu prostredníctvom volania každého účastníka. Funkcia štandardnej konferencie je predvolená funkcia, dostupná na väčšine telefónov.
- **Spojť** – toto kontextové tlačidlo umožňuje vytvoriť štandardnú konferenciu pozostávajúcu z viacerých hovorov na jednej linke.
- **kPrístp** – pomocou tohto kontextového tlačidla môžete vstúpiť do existujúceho hovoru na zdieľanej linke, čím sa z daného hovoru vytvorí štandardný konferenčný hovor. Je to voliteľná funkcia dostupná len na zdieľaných linkách, ktorú musí nakonfigurovať správca systému. Podrobné informácie obsahuje „Používanie zdieľanej linky“ na strane 31.

Ďalšie pokyny obsahuje „Vytvorenie a vstúpenie do štandardnej konferencie“ na strane 27.

Konferenčné hovory typu Meet-Me

Na rozdiel od štandardnej konferencie, pri ktorej musí organizátor konferencie zavolať jednotlivým účastníkom, konferencia typu Meet-Me umožňuje účastníkom vstúpiť do konferencie vytočením čísla konferencie typu Meet-Me a zadaním kódu. Organizátor konferencie typu Meet-Me vstupuje do konferencie zadaním jedinečného kódu organizátora.

Konferenciu typu Meet-Me možno vytvoriť pomocou kontextového tlačidla **Meet-Me** na telefóne. Ďalšie pokyny obsahuje „Vytvorenie alebo vstúpenie do konferenčného hovoru typu Meet-Me“ na strane 28. Konferencia typu Meet-Me predstavuje špeciálnu funkciu, ktorú pre vás musí nakonfigurovať správca systému.

Vytvorenie a vstúpenie do štandardnej konferencie

Štandardná konferencia umožňuje vytvoriť jeden hovor medzi minimálne tromi osobami. Podrobnosti obsahuje nižšie uvedená tabuľka.

Požadovaná činnosť	Postup
Vytvorenie štandardného konferenčného hovoru volaním účastníkov	Počas spojeného hovoru stlačte tlačidlo Konfer , čím k hovoru pridáte iného účastníka. (Na zobrazenie tlačidla Konfer môže byť potrebné stlačiť kontextové tlačidlo ďalej .) Zadajte telefónne číslo účastníka konferencie. Po spojení hovoru a rozhovore s účastníkom konferencie znova stlačte tlačidlo Konfer , čím daného účastníka pridáte do hovoru. Ak chcete pridať ďalších účastníkov, zopakujte tento postup.
Prizvanie aktuálnych volajúcich k štandardnej konferencii	Ak na jednej linke prebiehajú aspoň dva hovory, zvýraznite na danej linke ľubovoľný hovor a stlačte tlačidlo Vybrať . Tento krok zopakujte pre všetky hovory, ktoré chcete pridať do konferencie. V jednom z vybraných hovorov stlačte tlačidlo Spojiť . (Na zobrazenie tlačidla Spojiť môže byť potrebné stlačiť kontextové tlačidlo ďalej .) Aktívny hovor sa vyberte a do konferencie pridá automaticky.
Zúčastnenie sa na štandardnej konferencii	Keď telefón zazvoní, prijmite daný hovor. Na vstúpenie do štandardného konferenčného hovoru nemusíte urobiť nič viac.
Pristúpenie (pridanie sa) do hovoru na zdieľanej linke a prevedenie daného hovoru na štandardný konferenčný hovor	Zvýraznite hovor na zdieľanej linke prebiehajúci na vzdialenom zariadení a stlačte tlačidlo kPrísť . (Na zobrazenie tlačidla kPrísť môže byť potrebné stlačiť kontextové tlačidlo ďalej .) Ostatným účastníkom hovoru zaznie tón pristúpenia. Podrobné informácie obsahuje „Používanie zdieľanej linky“ na strane 31.
Zobrazenie zoznamu účastníkov konferencie	Zvýraznite aktívnu konferenciu a stlačte tlačidlo ZozKonf . Účastníci sa zobrazujú v poradí, v akom vstúpili do konferencie, pričom naposledy pridaní účastníci sa zobrazujú na začiatku zoznamu.
Zobrazenie aktualizovaného zoznamu účastníkov konferencie	Pri prezeraní zoznamu účastníkov konferencie stlačte tlačidlo Aktual.
Zobrazenie účastníka, ktorý inicializoval konferenciu.	Pri prezeraní zoznamu účastníkov konferencie vyhľadajte osobu uvedenú na začiatku zoznamu, pri mene ktorej sa zobrazuje hviezdička (*).
Odstránenie posledného účastníka, pridaného do konferencie	Zvýraznite meno požadovaného účastníka na začiatku zoznamu účastníkov konferencie a stlačte tlačidlo Odstrániť . (Posledný účastník je vždy uvedený na začiatku zoznamu.) Ak zoznam účastníkov konferencie nie je zobrazený, stlačte tlačidlo OdpojPK . Účastníkov môžete z konferencie odstraňovať, len ak ste danú konferenciu inicializovali.

Požadovaná činnosť	Postup
Odstránenie účastníka konferencie	Zvýraznite meno požadovaného účastníka a stlačte tlačidlo Odstrániť . Účastníkov môžete z konferencie odstraňovať, len ak ste danú konferenciu inicializovali.
Ukončenie účasti v štandardnej konferencii	Zaveste alebo stlačte tlačidlo Koniec . Ak ste konferenčný hovor neinicializovali, zavesením sa spojenie ostatných účastníkov nepreruší. Ak ste konferenčný hovor inicializovali, po zavesení sa môže konferencia ukončiť (v závislosti od toho, ako správca systému nakonfiguroval váš telefón). Ak tomu chcete zabrániť, môžete pre zavesením konferenciu prepojiť na iného volajúceho. Tento volajúci bude potom v danej konferencii vystupovať ako „virtuálny operátor“. Virtuálny operátor nemôže pridávať ani odstraňovať účastníkov – konferencia bude pokračovať s účastníkmi, ktorí sa jej zúčastnili pred prepojením.

Tipy

- Hovory sa pred ich pridaním do štandardného konferenčného hovoru musia nachádzať na tej istej linke. Ak sa hovory nachádzajú na iných linkách, pred použitím tlačidla **Konfer** alebo **Spojité** ich prepojte na jednu linku.
- Ak sa pri pokuse o použitie funkcie **Spojité** zobrazí chyba s hlásením „Chýbajú informácie o účastníkovi“, uistite sa, že ste okrem aktívneho hovoru, ktorý sa vyberá automaticky, vybrali najmenej jeden hovor.
- Keď vytvoríte konferenciu a potom ju opustíte, v závislosti od konfigurácie telefónu sa daná konferencia môže ukončiť. Ďalšie informácie obsahuje posledný riadok vyššie uvedenej tabuľky.

Vytvorenie alebo vstúpenie do konferenčného hovoru typu Meet-Me

Konferencie typu MeetMe umožňujú vytvoriť konferenciu (až do 100 účastníkov v závislosti od konfigurácie), pričom jednotliví účastníci musia vo vybranom čase zavolať na zadané číslo. Je to voliteľná funkcia, ktorú musí nakonfigurovať správca systému.

Požadovaná činnosť	Postup
Vytvorenie konferencie typu Meet-Me	Stlačte tlačidlo Meet-Me . (Na zobrazenie tlačidla Meet-Me môže byť potrebné stlačiť kontextové tlačidlo ďalej .) Vytočte číslo konferencie typu Meet-Me, ktoré vám poskytol správca systému, a potom postupujte podľa hlasových pokynov.

Požadovaná činnosť	Postup
Vstúpenie do konferencie typu Meet-Me	Vytočte číslo konferencie typu Meet-Me, ktoré vám poskytol iniciátor konferencie. Do konferencie môžete vstúpiť po tom, ako ju jej iniciátor vytvoril. (Kontextové tlačidlo Meet-Me sa nepoužíva na vstúpenie do konferencie.)
Ukončenie konferencie typu Meet-Me	Zaveste alebo stlačte tlačidlo Koniec .

Rozšírené spracovávanie hovorov

Rozšírené úlohy, súvisiace so spracovávaním hovorov, zahŕňajú špeciálne (neštandardné) funkcie, ktoré správca systému môže nakonfigurovať na váš telefón v závislosti od požadovaných funkcií pre spracovávanie hovorov a pracovného prostredia. Prístup k týmto funkciám získate, až keď ich správca systému pre vás aktivuje.

Ukladanie a obnovovanie zaparkovaných hovorov



Hovor môžete „zaparkovať“, ak ho chcete uložiť tak, aby ste vy alebo iný používateľ mohli daný hovor obnoviť z iného telefónu v systéme Cisco CallManager (napríklad na telefóne v kancelárii spolupracovníka alebo v konferenčnej miestnosti). Funkcia zaparkovania hovoru je voliteľná funkcia, ktorú musí nakonfigurovať správca systému.

Požadovaná činnosť	Postup
Uloženie aktívneho hovoru pomocou funkcie pre parkovanie hovorov	Počas hovoru stlačte tlačidlo Parkuj . (Na zobrazenie tlačidla Parkuj môže byť potrebné stlačiť kontextové tlačidlo ďalej .) Telefón tým daný hovor uloží. Poznamenajte si číslo pre parkovanie hovorov, zobrazené na displeji telefónu a zaveste.
Obnovenie odloženého hovoru	Na ľubovoľnom zariadení Cisco IP Phone v sieti zadajte číslo pre parkovanie hovorov, čím sa pripojíte k danému hovoru. Na obnovenie zaparkovaného hovoru máte obmedzený čas, inak daný hovor začne zvonit' na pôvodnom telefóne. Informácie o tomto časovom obmedzení vám poskytne správca systému.

Presmerovanie prichádzajúceho hovoru na váš telefón

Funkcia preberania hovorov umožňuje presmerovať hovor, prichádzajúci na telefón spolupracovníka, na váš telefón tak, aby ste ho mohli prijať. Táto funkcia je špeciálna funkcia, ktorú pre vás môže nakonfigurovať správca systému v závislosti od požiadaviek na spracovávanie hovorov a pracovného prostredia. Túto funkciu

môžete používať napríklad v situácii, keď zodpovednosť za spracovávanie hovorov zdieľate so spolupracovníkmi. Môžete spracovávať hovory pre spolupracovníkov, ktorí patria do „skupiny pre preberanie hovorov“ definovanej správcom.

Požadovaná činnosť	Postup
Prijatie hovoru prichádzajúceho na inú klapku v rámci skupiny	Stlačte tlačidlo  (tlačidlo dostupnej linky) a potom tlačidlo Vezmi . Hovor zazvoní na vašom telefóne.
Prijatie hovoru prichádzajúceho na inú klapku mimo skupiny	Stlačte tlačidlo  (tlačidlo dostupnej linky) a potom tlačidlo SVežmi . Zadaťte kód na prevzatie hovoru pre skupinu, ktorý vám poskytol správca systému. Hovor zazvoní na vašom telefóne.

Používanie zdieľanej linky

Správca systému vám môže priradiť „zdieľanú“ linku telefónu. Zdieľanú linku môžete obyčajne využívať dvoma spôsobmi:

- Jedna osoba používa viaceré telefóny – zdieľaná linka môže byť napríklad priradená k vášmu telefónu v kancelárii a k telefónu v laboratóriu. Hovor prichádzajúci na zdieľanú linku zazvoní na oboch telefónoch a na jeho prijatie môžete použiť ľubovoľný z nich.
- Viaceré osoby zdieľajú linku – môžete byť napríklad jednou z mnohých osôb, ktoré môžu zdieľať hovory prichádzajúce na zdieľanú linku, alebo manažérom, ktorý zdieľa číslo klapky s svojím asistentom.

Zdieľané linky

Vzdialené používanie zariadenia

Ak používate zdieľanú linku, na displeji telefónu sa môže zobrazovať ikona vzdialeného používania zariadenia: . Táto ikona označuje, že jeden z vašich spolupracovníkov práve používa zdieľanú linku. Na zdieľanej linke môžete hovory uskutočňovať a prijímať bežným spôsobom, a to aj vtedy, ak je zobrazená ikona vzdialeného používania zariadenia.

Zdieľanie informácií o hovoroch a prístupenie

Pokiaľ váš spolupracovník, ktorý zdieľa vašu linku, nemá aktivovanú funkciu súkromného hovoru, na displeji vášho telefónu môžete zobrazit' informácie o hovoroch, ktoré daný spolupracovník uskutočňuje a prijíma na zdieľanej linke. Tieto informácie môžu zahŕňať ID volajúceho a trvanie hovoru. Naopak, ak zdieľanú linku používate vy, informácie o vašom hovore môže na displeji svojho telefónu zobrazit' váš spolupracovník.

Keď sa informácie o hovoroch zobrazujú týmto spôsobom, vy a vaši spolupracovníci môžete vstupovať do hovorov na zdieľanej linke pomocou funkcie Prístup alebo kPrístup. Pridanie účastníka do hovoru na zdieľanej linke sa nazýva *prístupenie*. Ďalšie informácie o prístupení do hovorov obsahuje „Vstúpenie do hovoru na zdieľanej linke“ na strane 32.

Súkromný hovor



Ak nechcete, aby sa spolupracovníkom, ktorí zdieľajú vašu linku, zobrazovali informácie o vašich hovoroch, aktivujte funkciu súkromného hovoru. Táto funkcia zabráni vašim spolupracovníkom aj v prístupí do vašich hovorov. Pozrite si „Zabránenie ostatným používateľom v zobrazení hovoru na zdieľanej linke alebo v prístupí do neho“ na strane 34.

Maximálny počet podporovaných hovorov na zdieľanej linke

Maximálny počet hovorov, ktoré zdieľaná linka podporuje sa líši od typu telefónu. Niekedy preto nebudete môcť uskutočniť na zdieľanej linke nový hovor, hoci spolupracovníci nový hovor uskutočniť môžu. Predstavte si napríklad situáciu, kedy váš telefón podporuje maximálne štyri hovory na zdieľanej linke, zatiaľ čo telefón vášho spolupracovníka podporuje na tej istej linke päť hovorov. Ak na danej linke prebiehajú štyri hovory, kontextové tlačidlo **Volaj** je pre vás nedostupné, no váš spolupracovník ho použiť môže.

Vstúpenie do hovoru na zdieľanej linke

Ak zdieľate telefónnu linku, správca systému pre vás môže nakonfigurovať funkciu Prístup alebo kPrístp. Pomocou týchto funkcií môžete vstúpiť do aktívneho hovoru na zdieľanej linke. Obyčajne budete mať nakonfigurovanú len jednu z týchto funkcií.

Požadovaná činnosť	Postup
Zistenie, či má spolupracovník na zdieľanej linke aktívny hovor	<p>Pozrite sa na číslo zdieľanej linky. Ak sa daná linka používa na inom telefóne, zobrazí sa ikona vzdialeného používania zariadenia: .</p> <p>Ak má váš spolupracovník aktivovanú funkciu súkromného hovoru, kontextové tlačidlá Prístup a kPrístp nie sú dostupné a nemôžete prístupí do hovoru. V takom prípade nebude môcť zobrazit informácie o danom súkromnom hovore na displeji vášho telefónu, môžete však zdieľanú linku naďalej používať na uskutočňovanie a prijímanie hovorov.</p>
Zobrazenie aktívnych hovorov na zdieľanej linke	<p>Stlačte tlačidlo  pre používanú zdieľanú linku. V oblasti aktivity hovorov sa zobrazia všetky hovory, pre ktoré nie je aktivovaná funkcia súkromného hovoru.</p>



Požadovaná činnosť	Postup
Pridanie účastníka do hovoru na zdieľanej linke pomocou kontextového tlačidla Prístup	<p>Na displeji telefónu zvýraznite hovor prebiehajúci na vzdialenom zariadení a stlačte tlačidlo Prístup. (Na zobrazenie tlačidla Prístup môže byť potrebné stlačiť kontextové tlačidlo ďalej.) Ostatným účastníkom hovoru zaznie pípnutie, ktoré signalizuje vašu prítomnosť.</p> <p>Po zavesení zaznie ostatným účastníkom tón odpojenia, pričom pôvodný hovor bude pokračovať.</p>
Pridanie účastníka do hovoru na zdieľanej linke pomocou kontextového tlačidla kPrístup	<p>Na displeji telefónu zvýraznite hovor prebiehajúci na vzdialenom zariadení a stlačte tlačidlo kPrístup. (Na zobrazenie tlačidla kPrístup môže byť potrebné stlačiť kontextové tlačidlo ďalej.) Ostatným účastníkom zaznie tón a zvuk v telefóne sa na chvíľu preruší, pričom na displeji telefónu sa zmenia informácie o hovore.</p> <p>Nezabudnite, že funkcia kPrístup prevedie na rozdiel od funkcie Prístup daný hovor na štandardnú konferenciu, čo umožňuje do hovoru pridávať nových účastníkov konferencie. (Ďalšie informácie o funkciách konferencie, ktoré možno používať spolu s funkciou kPrístup, obsahuje „Uskutočňovanie konferenčných hovorov“ na strane 26.)</p> <p>Po zavesení bude daný hovor naďalej konferenčným hovorom (za predpokladu, že na linke zostali najmenej traja účastníci).</p>

Tipy

- Kontextové tlačidlá **Prístup** a **kPrístup** nie sú dostupné pri súkromných hovoroch.
- Do šifrovaného hovoru nemožno prísť, pokiaľ telefón, ktorý používate, nie je nakonfigurovaný pre šifrovanie. Ak pokus o prístup do hovoru z tohto dôvodu zlyhá, v telefóne budete počuť rýchly obsadzovací tón. Pozrite si „Uskutočňovanie a prijímanie zabezpečených hovorov“ na strane 35.
- Ak sa hovor podrží, prepojí alebo prevedie na konferenčný hovor, stlačením tlačidla **Prístup** sa z daného hovoru odpojíte.

Zabránenie ostatným používateľom v zobrazení hovoru na zdieľanej linke alebo v prístupí do neho

Ak zdieľate telefónnu linku, pomocou funkcie súkromného hovoru môžete ostatným používateľom zdieľajúcim linku zabrániť v zobrazení informácií o vašich hovoroch alebo v prístupí do nich (pridaní daných používateľov do hovorov na zdieľanej linke pomocou funkcie Prístup alebo kPrístp).

Požadovaná činnosť	Postup
Zabránenie ostatným používateľom v zobrazení hovorov na zdieľanej linke alebo v prístupí do nich	Stlačením tlačidla Privát aktivujete funkciu súkromného hovoru. Keď je táto funkcia zapnutá, vedľa tlačidla funkcie Privát sa zobrazí táto ikona:  .
Umožnenie ostatným používateľom zobrazovať hovory na zdieľanej linke alebo pristupovať do nich	Stlačením tlačidla Privát deaktivujete funkciu súkromného hovoru. Keď je táto funkcia vypnutá, vedľa tlačidla funkcie Privát sa zobrazí táto ikona:  .

Tipy

- Ak je v telefóne, ktorý zdieľa vašu linku, zapnutá funkcia súkromného hovoru, môžete pomocou danej zdieľanej linky uskutočňovať a prijímať hovory tak ako zvyčajne. Nebudete však môcť prístupit do existujúcich hovorov na zdieľanej linke, pričom kontextové tlačidlá pre prístupenie do hovoru nebudú dostupné.
- Funkcia súkromného hovoru sa vzťahuje na všetky zdieľané linky v telefóne. Naopak, ak v telefóne používate viaceré zdieľané linky a funkcia súkromného hovoru je zapnutá, vaši spolupracovníci nebudú môcť zobrazit hovory ani do nich prístupit na žiadnej z vašich zdieľaných liniek.

Sledovanie podozrivých hovorov

Ak prijímate podozrivé alebo nevyžiadané hovory, správca systému môže v telefóne aktivovať funkciu MCID (Malicious Call Identification). Táto funkcia umožňuje identifikovať aktívny hovor ako podozrivý, čím sa iniciuje niekoľko automatizovaných hlásení pre sledovanie a upozorňovanie.



Požadovaná činnosť	Postup
Identifikácia podozrivého hovoru	Stlačte tlačidlo MCID . Zaznie špeciálny tón a na telefóne sa zobrazí hlásenie „MCID úspešná“. Hovor zostane aktívny, až kým ho neukončíte.

Uskutočňovanie a prijímanie zabezpečených hovorov

Váš telefón môže v závislosti od toho, ako správca systému nakonfiguroval váš telefónny systém, podporovať uskutočňovanie a prijímanie zabezpečených hovorov.

Telefón podporuje nasledovné typy hovorov:

- *Overený* hovor – identita každého telefónu zúčastňujúceho sa na hovore bola overená.
- *Šifrovaný* hovor – telefón prijíma a vysiela šifrovaný zvuk (vašu konverzáciu) v rámci siete Cisco IP. Šifrované hovory sa takisto overujú.
- *Nezabezpečený* hovor – najmenej jeden telefón zúčastňujúci sa na hovore alebo spojenie nepodporuje funkcie zabezpečenia alebo dané telefóny nemožno overiť.

Požadovaná činnosť	Postup
Kontrola úrovne zabezpečenia hovoru	Vyhľadajte jednu z týchto ikon zabezpečenia napravo od informácie o trvaní spojeného hovoru:  Overený hovor  Šifrovaný hovor Tieto ikony zabezpečenia sa nezobrazujú, ak hovor nie je zabezpečený.
Overenie, či v spoločnosti možno uskutočňovať zabezpečené hovory	Obráťte sa na správcu systému.



Poznámka

Spôsob fungovania funkcií zabezpečenia v telefóne ovplyvňujú určité interakcie a obmedzenia. Ďalšie informácie vám poskytne správca systému.

Uprednostnenie kriticky dôležitých hovorov

V niektorých špecializovaných prostrediach, ako sú napríklad vojenské alebo vládne kancelárie, môžete uskutočňovať alebo prijímať urgentné alebo kriticky dôležité hovory. Tieto kriticky dôležité hovory môžu vyžadovať spracovanie s vyššou prioritou, ako je napríklad možnosť ich uprednostnenia pred inými hovormi. Ak vyžadujete takéto špecializované spracovanie hovorov, správca systému môže na vašom telefóne aktivovať funkciu MLPP (Multilevel Precedence and Preemption).

Nezabudnite na nasledovné termíny:

- *Nadradenosť (precedence)* označuje prioritu priradenú hovoru.
- *Prerušenie (preemption)* je proces ukončenia existujúceho hovoru s nižšou prioritou a prijatia hovoru s vyššou prioritou prichádzajúceho na telefón.







Požiadavka	Postup
Výber úrovne priority (nadradenosti) pre odchádzajúci hovor	Požiadajte správcu systému o zoznam zodpovedajúcich čísel priorít pre hovory.
Uskutočnenie prioritného (nadradeného) hovoru	Zadajte prístupové číslo MLPP (poskytne vám ho správca systému), za ktorým nasleduje požadované telefónne číslo.
Ozýva sa špeciálne zvonenie (rýchlejšie než obvykle) alebo špeciálny tón čakajúceho hovoru	Prichádza prioritný (nadradený) hovor. Úroveň priority daného hovoru označuje ikona funkcie MLPP na telefóne.
Zobrazenie úrovne priority hovoru	Vyhľadajte ikonu funkcie MLPP na displeji telefónu: <input type="checkbox"/> Hovor s nízkou prioritou <input type="checkbox"/> Hovor so strednou prioritou <input type="checkbox"/> Hovor s vysokou prioritou <input type="checkbox"/> Hovor s najvyššou prioritou (alebo okamžité prerušenie)
Prijatie hovoru s vyššou prioritou	Hovory s vyššou prioritou sa zobrazujú na začiatku zoznamu hovorov. Ak sa ikona funkcie MLPP nezobrazuje, úroveň priority daného hovoru je normálna. Prijmite hovor tak ako zvyčajne. Ak je to potrebné, najprv ukončíte aktívny hovor.
Ozýva sa nepretržitý tón prerušujúci hovor	Vy alebo druhý účastník prijímate hovor, ktorý musí prerušiť aktuálny hovor. Okamžite zaveste, aby hovor s vyššou prioritou mohol byť prijatý.

Tipy

- Ak uskutočníte alebo prijmete hovor s funkciou MLPP, budete počuť špeciálne tóny zvonenia a tóny čakajúceho hovoru, ktoré sa odlišujú od štandardných tónov.
- Ak zadáte neplatné prístupové číslo MLPP, na danú chybu vás upozorní hlasové oznámenie.

Používanie slúchadla, náhlavnej súpravy a reproduktora

Nižšie uvedená tabuľka popisuje spôsob používania týchto zariadení.

Požadovaná činnosť	Postup
Použitie slúchadla	Ak chcete prejsť do režimu zdvihnutia, zdvihnite slúchadlo. Ak chcete prejsť do režimu zavesenia, slúchadlo zaveste.
Použitie náhlavnej súpravy	Stlačením tlačidla  zapnete a vypnete režim náhlavnej súpravy. (Ak používate funkciu automatického prijímania hovorov, prečítajte si „Používanie funkcie automatického prijímania hovorov v režime náhlavnej súpravy alebo hlasného telefónu“ na strane 38, ktorá obsahuje výnimky.) Náhlavnú súpravu môžete používať spolu so všetkými ovládacími prvkami na telefóne, vrátane tlačidla  a  . Informácie potrebné pre zakúpenie náhlavnej súpravy obsahuje „Získanie náhlavnej súpravy“ na strane 38.
Použitie reproduktora	Stlačením tlačidla  zapnete a vypnete režim reproduktora. Ak sa slúchadlo nachádza vo svojej pozícii a tlačidlo  nesvieti, pri mnohých krokoch, ktoré možno vykonávať za účelom vytočenia čísla alebo prijatia hovoru, sa automaticky zapne režim reproduktora.
Prepnutie na reproduktor alebo náhlavnú súpravu (zo slúchadla) počas hovoru	Stlačte tlačidlo  alebo tlačidlo  a zaveste slúchadlo.
Prepnutie na slúchadlo (z reproduktora alebo náhlavnej súpravy) počas hovoru	Zdvihnite slúchadlo. Nemusíte stláčať žiadne tlačidlá.

Tipy





- Informácie o umiestnení portu náhlavnej súpravy obsahuje „Pripojenie telefónu“ na strane 5.
- Podrobné pokyny pre používanie slúchadla, náhlavnej súpravy a reproduktora na uskutočňovanie, prijímanie, ukončovanie a ďalšie spracovávanie hovorov obsahuje „Základné spracovávanie hovorov“ na strane 18.

Získanie náhlavnej súpravy

Váš telefón podporuje 4- alebo 6-žilové konektory. Informácie o nákupe náhlavných súprav obsahuje „Informácie o náhlavných súpravách“ na strane 6 a nasledovná URL adresa: <http://vxicorp.com/cisco>



Používanie funkcie automatického prijímania hovorov v režime náhlavnej súpravy alebo hlasného telefónu

Funkciu automatického prijímania hovorov môžete použiť v prípade, že prijímate väčšie množstvo hovorov alebo odpovedáte na hovory v mene iných osôb. Ak chcete túto funkciu používať v režime reproduktora alebo náhlavnej súpravy, správca systému ju musí nakonfigurovať. Podrobnosti obsahuje nižšie uvedená tabuľka.

Požiadavka	Postup
Použitie funkcie automatického prijímania hovorov v režime náhlavnej súpravy	<p>Ponechajte režim náhlavnej súpravy aktívny (inými slovami, nechajte kontrolku  rozsvietenú), a to aj v prípade, že práve netelefonujete. Ak chcete, aby režim náhlavnej súpravy zostal aktívny, stlačením tlačidla Koniec zaveste (neukončujte hovor stlačením tlačidla ). Pri uskutočňovaní nových hovorov stlačte tlačidlo Volaj alebo Volat'.</p> <p>Ak je telefón nastavený tak, aby v režime náhlavnej súpravy automaticky prijímal hovory, hovory sa budú prijímať, len ak svieti kontrolka . V opačnom prípade budú hovory normálne zvonit' a budete ich musiet' prijať manuálne.</p>
Použitie funkcie automatického prijímania hovorov v režime reproduktora	<p>Ponechajte slúchadlo položené a režim náhlavnej súpravy neaktívny (kontrolka  nesmie svietit').</p> <p>Ak je telefón nastavený tak, aby v režime hlasného telefónu automaticky prijímal hovory, hovory sa pomocou hlasného telefónu prijímajú automaticky len vtedy, ak sú splnené vyššie uvedené kritériá. V opačnom prípade budú hovory normálne zvonit' a budete ich musiet' prijať manuálne.</p>



Prispôsobenie si nastavení telefónu

Zariadenie Cisco IP Phone si môžete prispôbiť úpravou nastavení, ktoré popisujú nižšie uvedené tabuľky. Nezabudnite na nasledovné tipy:

- Väčšina nastavení je dostupná na telefóne, no niektoré nastavenia sú dostupné aj online na webových stránkach Možnosti používateľa. Ďalšie informácie obsahuje „Prihlásenie sa k webovým stránkam Možnosti používateľa“ na strane 44.
- Ak chcete hodnoty nastavení obnoviť na parametre definované výrobcom telefónu, stlačte tlačidlo  > **Prednst.** (Na zobrazenie tlačidla **Prednst.** môže byť potrebné stlačiť kontextové tlačidlo **ďalej.**) Ovplyvní to úrovne hlasitosti a hodnoty v ponukách Kontrast a Typ zvonenia.
- Ak tlačidlo  nereaguje, správca systému ho pravdepodobne deaktivoval. Ďalšie informácie vám poskytne správca systému.

Úprava hlasitosti

Nižšie uvedená tabuľka popisuje spôsob úpravy a uloženia nastavenia hlasitosti na telefóne.

Požadovaná činnosť	Postup
Úprava hlasitosti hovoru	Počas hovoru alebo po zaznení oznamovacieho tónu stlačte tlačidlo  . Ak chcete toto nastavenie hlasitosti uložiť pre ďalšie hovory, stlačte tlačidlo Uložiť . Hlasitosť slúchadla, hlasného telefónu a náhlavnej súpravy je potrebné nastaviť samostatne.
Úprava hlasitosti zvonenia	Keď je slúchadlo zavesené a tlačidlá náhlavnej súpravy a reproduktora sú vypnuté, stlačte tlačidlo  . Stláčaním tlačidla zvýšte alebo znížte hlasitosť. Nová hlasitosť zvonenia sa automaticky uloží.



Prispôsobenie si zvonenia a indikátorov správ

Pre každú linku môžete upraviť spôsob, akým telefón oznamuje prichádzajúci hovor alebo novú hlasovú správu. Prispôsobené zvonenia a ďalšie indikátory pomáhajú rýchlejšie rozpoznať jednotlivé linky. Napríklad pre prichádzajúci hovor na linke 1 môžete nastaviť rytmický zvuk, zatiaľ čo prichádzajúci hovor na linke 2 bude oznamovať hlbší a pomalší zvuk, pripomínajúci údery bubna.

Požadovaná činnosť	Postup
Zmena tónu zvonenia	Stlačte tlačidlo  > Typ zvonenia . Vyberte telefónnu linku alebo predvolené nastavenie zvonenia. Na prechádzanie medzi jednotlivými typmi zvonenia použite navigačné tlačidlo. Ak chcete prehrať vybraný typ zvonenia, stlačte tlačidlo Prehrať . Keď nájdete požadovaný typ zvonenia, stlačte tlačidlo Vybrať a tlačidlo OK . Ak chcete pre telefónnu linku použiť predvolené nastavenie zvonenia, stlačte tlačidlo Prednst .
Zmena šablóny zvonenia (len blikanie, jedno zazvonenie, len pípnutie, a pod.)	Prihláste sa na webové stránky Možnosti používateľa, vyberte požadované zariadenie a z hlavnej ponuky vyberte položku Zmeniť nastavenia zvonenia pre telefón .
Zmena spôsobu, akým pracuje indikátor hlasových správ na slúchadle	Prihláste sa na webové stránky Možnosti používateľa, vyberte požadované zariadenie a z hlavnej ponuky vyberte položku Zmeniť zásady indikátora čakajúcej správy... V predvolenom nastavení systému tento indikátor po prijatí novej hlasovej správy vždy svieti.

Prispôsobenie displeja telefónu

V prípade potreby môžete nastaviť kontrast a jazyk displeja telefónu.

Požadovaná činnosť	Postup
Zmena kontrastu displeja telefónu	Stlačte tlačidlo  > Kontrast . Stlačte tlačidlo Zvýšiť , Znížiť alebo  , a potom stlačte tlačidlo OK . Ak chcete obnoviť predtým uložené nastavenie, stlačte tlačidlo Zrušiť .
Zmena jazyka displeja telefónu	Prihláste sa na webové stránky Možnosti používateľa, vyberte požadované zariadenie a z hlavnej ponuky vyberte položku Zmeniť miestne nastavenia... Ďalšie informácie obsahuje „Prihlásenie sa k webovým stránkam Možnosti používateľa“ na strane 44.

Nastavenie funkcií rýchlych volieb

Funkcie rýchlych volieb umožňujú uskutočniť hovor stlačením tlačidla alebo zadaním indexového kódu.

Vytáčanie rýchlych volieb v telefóne možno nastaviť dvoma spôsobmi:

- Vytáčanie rýchlych volieb pomocou tlačidla – číslo rýchlej voľby môžete priradiť k ľubovoľnému dostupnému programovateľnému tlačidlu v telefóne, ktoré nie je nakonfigurované ako tlačidlo linky, funkcie alebo služby.
- Vytáčanie rýchlych volieb pomocou indexového kódu – pomocou funkcie skrátenej voľby môžete zadať priradené indexové číslo (1-99) namiesto vytáčania celého telefónneho čísla.

Obidva typy funkcií rýchlych volieb možno nastaviť na webových stránkach Možnosti používateľa, ako to popisuje nižšie uvedená tabuľka. (Ďalšie informácie o stránkach Možnosti používateľa obsahuje „Prihlásenie sa k webovým stránkam Možnosti používateľa“ na strane 44.)

Požadovaná činnosť	Postup
Priradenie čísel rýchlych volieb k tlačidlám telefónu	<p>Prihláste sa na webové stránky Možnosti používateľa, vyberte požadované zariadenie a z hlavnej ponuky vyberte položku Pridat’/Aktualizovat’ rýchle voľby.</p> <p>V časti Nastavenia rýchlych volieb na telefóne zadajte telefónne číslo a menovku pre každé dostupné tlačidlo rýchlej voľby. Číslo zadajte v tvare, v akom by ste ho zadali na bežnom telefóne. Môžete napríklad zadať prístupový kód, ako je číslica 9 alebo smerové číslo.</p> <p>Menovka sa zobrazí vedľa tlačidla rýchlej voľby na displeji telefónu.</p>
Priradenie čísel rýchlych volieb, ktoré sa použijú ako rýchle voľby	<p>Prihláste sa na webové stránky Možnosti používateľa, vyberte požadované zariadenie a z hlavnej ponuky vyberte položku Pridat’/Aktualizovat’ rýchle voľby.</p> <p>V časti Nastavenia rýchlych volieb nepriradené k tlačidlu telefónu zadajte pre každé dostupné tlačidlo rýchlej voľby telefónne číslo a menovku. Číslo zadajte v tvare, v akom by ste ho zadali na bežnom telefóne. Môžete napríklad zadať prístupový kód, ako je číslica 9 alebo smerové číslo.</p>
Odstránenie čísla rýchlej voľby	Odstráňte telefónne číslo a menovku z webových stránok rýchlych volieb.

Tipy



- Podrobné informácie o uskutočňovaní hovorov pomocou funkcie rýchlych volieb obsahuje „Uskutočnenie hovoru“ na strane 18.
- Správca systému môže na telefóne priradiť tlačidlá rýchlych volieb, rovnako ako môže obmedziť počet tlačidiel rýchlych volieb, ktoré môžete nakonfigurovať.

Používanie hlasových správ, protokolov hovorov a adresárov

Táto časť popisuje používanie tlačidiel funkcií na prístup k hlasovým správam, protokolom hovorov a adresárom.



Prístup k hlasovým správam

Službu hlasových správ používanú v telefónnom systéme určuje spoločnosť. Najpresnejšie a najpodrobnejšie informácie o tejto službe obsahuje dokumentácia dodávaná s príslušným systémom. Nižšie uvedená tabuľka poskytuje všeobecný prehľad funkcií služby hlasových správ.

Požadovaná činnosť	Postup
Nastavenie a prispôsobenie služby hlasových správ	Stlačte tlačidlo  a postupujte podľa hlasových pokynov. Ak sa na displeji telefónu zobrazí rozbaľovacia ponuka, vyberte príslušnú položku.
Kontrola nových hlasových správ	Vyhľadajte na telefóne nasledovné indikátory: <ul style="list-style-type: none">• Načerveno svietiaci kontrolka na slúchadle. (Správanie sa tejto kontrolky môže byť odlišné. Pozrite si „Prispôsobenie si zvonenia a indikátorov správ“ na strane 40.)• Blikajúca ikona obálky  a textové hlásenie na displeji telefónu.
Vypočutie si hlasových správ alebo otvorenie ponuky hlasových správ	Stlačte tlačidlo  . V závislosti od príslušnej služby sa po stlačení tohto tlačidla automaticky vytočí číslo služby hlasových správ alebo sa zobrazí kontextová ponuka na displeji telefónu.
Odoslanie hovoru do systému hlasových správ	Stlačte tlačidlo Odkloniť . Funkcia Odkloniť automaticky prepojí hovor (vrátane prichádzajúcich alebo podržaných hovorov) na systém hlasových správ. Volajúcemu sa prehrá uvítacia hlasová správa a potom vám môže zanechať hlasovú správu.

Používanie protokolov hovorov a adresárov

Telefón disponuje protokolom zmeškaných, uskutočnených a prijatých hovorov. Na zobrazenie a vytáčanie čísel z týchto protokolov môžete používať tlačidlo Adresáre. Môžete tiež získať prístup k zdieľanému adresáru (ak je dostupný).

Požadovaná činnosť	Postup
Zobrazenie protokolov hovorov	Stlačte tlačidlo  > Zmeškané hovory , Odchádzajúce hovory alebo Prijaté hovory . V každom z týchto protokolov sa ukladá najviac 32 záznamov.
Vytočenie čísla z protokolu hovorov	<p>Vyberte položku a zdvihnite slúchadlo. Ak chcete upraviť číslo uvedené v protokole, stlačte tlačidlo Upraviť, a potom stlačením tlačidla << alebo >> presuňte kurzor alebo vymažte číslice. Na zadanie číslíc použite klávesnicu.</p> <p>Ak chcete vytočiť číslo z protokolu hovorov počas aktívneho hovoru, prejdite na požadovanú položku a stlačte tlačidlo Volat. Potom stlačením kontextového tlačidla spracujte pôvodný hovor:</p> <ul style="list-style-type: none"> • Podrž – podrží prvý hovor a vytočí číslo pre druhý hovor. • Koniec – odpojí prvý hovor a vytočí číslo pre druhý hovor. • Prepoj – prepojí prvého účastníka na iného. (Tlačidlo Prepoj stlačte dvakrát.) • Konfer – vytvorí konferenčný hovor medzi všetkými účastníkmi. (Tlačidlo Konfer stlačte dvakrát.)
Vymazanie protokolov hovorov	Stlačte tlačidlo  a potom tlačidlo Zmazať . Stlačením tohto tlačidla sa vymaže protokol zmeškaných, uskutočnených aj prijatých hovorov.
Vytočenie čísla zo zdieľaného adresára	<p>Stlačte tlačidlo  > Zdieľaný adresár (presný názov sa môže odlišovať). Zadaním písmen pomocou klávesnice vyhľadajte požadovanú položku. (Vyhľadávať môžete aj pomocou neúplného mena.) Ak chcete volať číslo prostredníctvom položky, prejdite na danú položku a zdvihnite slúchadlo.</p> <p>Ak chcete vytočiť číslo z adresára počas aktívneho hovoru, prejdite na požadovanú položku a stlačte tlačidlo Volat. Potom stlačením kontextového tlačidla spracujte pôvodný hovor:</p> <ul style="list-style-type: none"> • Podrž – podrží prvý hovor a vytočí číslo pre druhý hovor. • Koniec – odpojí prvý hovor a vytočí číslo pre druhý hovor. • Prepoj – prepojí prvého účastníka na iného. (Tlačidlo Prepoj stlačte dvakrát.) • Konfer – vytvorí konferenčný hovor medzi všetkými účastníkmi. (Tlačidlo Konfer stlačte dvakrát.)



Poznámka

Ak sa vypne alebo reštartuje sieť, informácie v protokoloch hovorov sa môžu stratiť.

Získanie prístupu k webovým stránkam Možnosti používateľa

Zariadenie Cisco IP Phone je sieťové zariadenie, môže preto zdieľať informácie s ostatnými sieťovými zariadeniami v spoločnosti, vrátane vášho počítača a webových služieb, prístupných prostredníctvom webového prehľadávača v počítači.

V počítači môžete pomocou webových stránok Možnosti používateľa aplikácie Cisco CallManager vytvárať telefónne služby, ako aj ovládať nastavenia a funkcie. Po nakonfigurovaní funkcií a služieb na webových stránkach môžete prístup k týmto funkciám a službám získať na telefóne.

Môžete napríklad nastaviť tlačidlá rýchlych volieb na webových stránkach a potom ich použiť na telefóne.

Táto časť popisuje spôsob získania prístupu k webovým stránkam Možnosti používateľa a prihlásenia sa k telefónnym službám. Ďalšie informácie o funkciách, ktoré môžete nakonfigurovať, ako aj o telefónnych službách, ku ktorým sa môžete prihlásiť, nájdete v príručke *Prispôbenie zariadenia Cisco IP Phone na webe* na nasledovnej adrese URL:

http://www.cisco.com/univercd/cc/td/doc/product/voice/c_ipphon/index.htm

Prihlásenie sa k webovým stránkam Možnosti používateľa

Postup

- Step 1** Požiadajte správcu o URL adresu, ID používateľa a predvolené heslo pre stránky Možnosti používateľa.
- Step 2** Otvorte v počítači webový prehľadávač, zadajte danú URL adresu (ktorú vám poskytol správca systému) a prihláste sa.
- Step 3** V hlavnej ponuke vyberte z rozbaľovacieho zoznamu „Vyberte zariadenie“ požadovaný typ zariadenia (model telefónu).
- Po vybratí zariadenia sa zobrazí kontextová ponuka s príslušnými možnosťami pre daný typ zariadenia.
-

Tipy pre navigáciu na stránkach Možnosti používateľa

- Na stránke s ponukou vyberte požadovaný typ zariadenia, čím sa zobrazia všetky možnosti.
- Kliknutím na prepojenie **Aktualizovať** použijete a uložíte zmeny.
- Ak sa chcete vrátiť na kontextovú ponuku, kliknite na prepojenie **Späť do ponuky**.
- Ak chcete ukončiť prácu so stránkami Možnosti používateľa, kliknite na prepojenie **Odhlásiť**.



Prihlásenie sa k telefónnym službám

Pred používaním telefónnych služieb v telefóne je potrebné sa k týmto službám najprv prihlásiť pomocou webových stránok Možnosti používateľa. (Ak potrebujete pomoc s prihlásením, pozrite si „Prihlásenie sa k webovým stránkam Možnosti používateľa“ na strane 44.)

Služby telefónu môžu zahŕňať:

- webové informácie, ako sú napríklad kurzy akcií, programy kín a správy o počasí,
- sieťové údaje, ako sú napríklad podnikové kalendáre a adresáre s možnosťou vyhľadávania,
- telefónne funkcie, ako sú napríklad funkcie Moje rýchle voľby a Osobný adresár.

Ďalšie informácie obsahuje nižšie uvedená tabuľka.

Požadovaná činnosť	Postup po prihlásení sa a vybratí typu zariadenia
Prihlásenie sa k službe	Z hlavnej ponuky vyberte položku Konfigurovať služby zariadenia Cisco IP Phone . Z rozbaľovacieho zoznamu „Dostupné služby“ vyberte službu a kliknite na tlačidlo Pokračovať . Po zobrazení výzvy zadajte ďalšie informácie, ako je napríklad PSČ alebo kód PIN, a potom kliknite na tlačidlo Prihlásiť .
Zmena alebo ukončenie prihlásení	Z hlavnej ponuky vyberte položku Konfigurovať služby zariadenia Cisco IP Phone . Na paneli „Služby, ku ktorým ste prihlásení“ kliknite na požadovanú službu. Ak ste vykonali zmeny, kliknite na tlačidlo Aktualizovať , alebo kliknite na tlačidlo Odhlásiť sa .
Priradenie služby k programovateľnému tlačidlu 	Po prihlásení sa k službe vyberte v hlavnej ponuke položku Pridať/Aktualizovať tlačidlá služieb . Z rozbaľovacieho zoznamu vyberte pre každé dostupné tlačidlo službu a zadajte textový popis. Po vykonaní zmien kliknite na tlačidlo Aktualizovať . Počet programovateľných tlačidiel dostupných pre služby určuje správca systému, pričom môže k vášmu telefónu priradiť tlačidlá týchto služieb.
Prístup k službe v telefóne	Na telefóne stlačte tlačidlo  . Ak ste pridali službu k programovateľnému tlačidlu, stlačte tlačidlo  (programovateľné tlačidlo), ktoré zodpovedá danej službe.
Ďalšie informácie o používaní telefónnych služieb	Prezrite si príručku <i>Prispôsobenie zariadenia Cisco IP Phone na webe</i> : http://www.cisco.com/univercd/cc/td/doc/product/voice/c_ipphon/index.htm

Rozšírené možnosti konfigurácie

Správca systému môže váš telefón nakonfigurovať tak, aby používal špecifické šablóny tlačidiel a kontextových tlačidiel spolu so špeciálnymi službami a funkciami. Nižšie uvedená tabuľka obsahuje prehľad niektorých možností konfigurácie, o nastavenie ktorých môžete na základe požiadaviek súvisiacich s hovormi alebo pracovným prostredím požiadať správcu systému.





Poznámka Príručky používateľa a ďalšie dokumenty uvedené v tejto tabuľke sú dostupné na nasledovnej URL adrese: http://www.cisco.com/univercd/cc/td/doc/product/voice/c_ipphon/index.htm

Požiadavka	Postup	Ďalšie informácie
Potrebuje na telefónnej linke spracovávať viac hovorov	Požiadajte správcu systému o konfiguráciu linky tak, aby podporovala viac hovorov.	Obráťte sa na správcu systému alebo tím pre podporu telefónov.
Potrebuje viac než jednu telefónnu linku	Požiadajte správcu systému o nakonfigurovanie jedného alebo viacerých ďalších čísel.	Obráťte sa na správcu systému alebo tím pre podporu telefónov.
Potrebuje viac tlačidiel rýchlych volieb	Najprv sa uistite, že používate všetky dostupné tlačidlá rýchlych volieb. Ak potrebujete ďalšie tlačidlá rýchlych volieb, zvážte použitie funkcie skrátenej voľby alebo prihlásenie sa k službe rýchlej voľby. Obráťte sa na správcu systému ohľadom možnosti pripojenia rozširujúceho modulu zariadenia Cisco IP Phone 7914 k telefónu.	Pozrite si: <ul style="list-style-type: none">„Nastavenie funkcií rýchlych volieb“ na strane 41„Prihlásenie sa k telefónnym službám“ na strane 45<i>Príručka k rozširujúceho modulu telefónu Cisco IP Phone 7914</i>
Pracujete ako administratívny asistent alebo jeho kolega	Zvážte používanie: <ul style="list-style-type: none">služby Cisco IP Manager Assistant,zdieľanej linky.	Pozrite si: <ul style="list-style-type: none"><i>Príručka používateľa aplikácie Cisco IP Manager Assistant</i>„Používanie zdieľanej linky“ na strane 31
Chcete používať jednu klapku na viacerých telefónoch	Požiadajte o zdieľanú linku. Táto linka umožňuje používať jedno číslo klapky, napríklad na stolnom telefóne a telefóne v laboratóriu.	Pozrite si „Používanie zdieľanej linky“ na strane 31.

Požiadavka	Postup	Ďalšie informácie
Chcete zdieľať telefóny alebo priestor kancelárie so spolupracovníkmi	Zvážte používanie: <ul style="list-style-type: none"> funkcie parkovania hovorov na ukladanie a obnovovanie hovorov bez používania funkcie prepájania, funkcie preberania hovorov na prijímanie hovorov prichádzajúcich na iný telefón prostredníctvom vlastného telefónu, zdieľanej linky, vďaka ktorej môžete zobrazit' a vstúpiť do prebiehajúcich hovorov, služby Cisco Extension Mobility na používanie vášho telefónneho čísla a profilu používateľa na zdieľanom telefóne. 	Požiadajte správcu systému o informácie o týchto funkciách a pozrite si: <ul style="list-style-type: none"> „Rozšírené spracovávanie hovorov“ na strane 30 „Používanie zdieľanej linky“ na strane 31 Časť „Používanie služby Extension Mobility“ v dokumente s názvom <i>Prispôsobenie zariadenia Cisco IP Phone na webe</i>
Často prijímate hovory alebo ich spracováate v mene inej osoby	Požiadajte správcu systému o nakonfigurovanie funkcie automatického prijímania hovorov v telefóne.	Pozrite si „Používanie funkcie automatického prijímania hovorov v režime náhlavnej súpravy alebo hlasného telefónu“ na strane 38.
Potrebuje te uskutočňovať videohovory	Zvážte používanie aplikácie Cisco VT Advantage, ktorá umožňuje uskutočňovať videohovory pomocou zariadenia Cisco IP Phone, osobného počítača a externej videokamery.	Požiadajte správcu systému o pomoc a pozrite si príručku <i>Cisco VT Advantage User Guide</i> a <i>Cisco VT Advantage Quick Start Guide</i> .
Chcete dočasne používať vaše telefónne číslo a nastavenia na zdieľanom telefóne Cisco IP Phone	Požiadajte správcu systému o nainštalovanie služby Cisco Extension Mobility.	Pozrite si časť „Používanie služby Extension Mobility“ v dokumente <i>Prispôsobenie zariadenia Cisco IP Phone na webe</i> .

Riešenie problémov s telefónom

Táto časť popisuje spôsob získavania informácií o zariadení Cisco IP Phone a telefónnych hovoroch, ktoré môžu správcovi systému alebo technikovi pomôcť pri diagnostikovaní problémov s telefónom.

Žiadosť správcu systému	Postup
Získanie údajov o konfigurácii siete	Vyberte položku  > Konfigurácia siete a vyberte položku konfigurácie siete, ktorú chcete zobraziť.
Získanie údajov o stave	Vyberte položku  > Stav a vyberte položku stavu, ktorú chcete zobraziť.
Získanie informácií o modeli telefónu	Vyberte položku  > Informácie o modeli .



Poznámka

Ak tlačidlo  nereaguje, správca systému ho pravdepodobne deaktivoval. Ďalšie informácie vám poskytne správca systému.

Používanie nástroja Quality Reporting Tool

Správca systému môže zariadenie Cisco IP Phone dočasne nakonfigurovať pomocou nástroja Quality Reporting Tool, ktorý pomáha riešiť problémy s výkonom. Na odosielanie informácií o problémových telefónnych hovoroch správcovi systému môžete používať tlačidlo **QRT**.

Tlačidlo **QRT** môžete v závislosti od toho, ako správca systému nástroj Quality Reporting Tool v telefóne nakonfiguroval, používať jedným z dvoch spôsobov:

Požadovaná činnosť	Postup
Rýchle odoslanie upozornenia na problém so zvukom počas aktuálneho hovoru	Počas hovoru stlačte tlačidlo QRT . (Predtým môže byť potrebné stlačiť kontextové tlačidlo ďalej .) Váš telefónny systém zhromaždí údaje o zvuku pre aktuálny hovor a odošle ich správcovi systému.
Odoslanie upozornenia na problém s telefonickými hovormi	Stlačte tlačidlo QRT . (Predtým môže byť potrebné stlačiť kontextové tlačidlo ďalej .) Zo zoznamu kategórií problémov vyberte problém, na ktorý chcete upozorniť. Niektoré kategórie problémov obsahujú kód príčiny, ktorý môžete vybrať a poskytnúť tak podrobnejšie informácie o danom probléme. Váš telefón odošle tieto informácie správcovi systému.

Podmienky jednoročnej obmedzenej záruky na hardvér spoločnosti Cisco

Na obdobie trvania záruky sa vzťahujú špeciálne podmienky záruky na hardvér a rôzne ďalšie služby. Vyhlásenie o záruke, vrátane záruky na softvér Cisco, sa nachádza na disku CD Cisco Documentation a na lokalite Cisco.com. Postupujte podľa nasledovných krokov na získanie prístupu a prevzatie balíka *Cisco Information Packet* a dokumentu so zárukou z disku CD alebo lokality Cisco.com.

1. Spustíte prehľadávač a prejdíte na nasledovnú URL adresu:
http://www.cisco.com/univercd/cc/td/doc/es_inpkc/cetrans.htm
Zobrazí sa stránka Warranties and License Agreements.
2. Ak si chcete prezrieť informácie obsiahnuté v balíku *Cisco Information Packet*, postupujte podľa nasledovných krokov:
 - a. Kliknite na pole **Information Packet Number** a uistite sa, že je zvýraznené produktové číslo 78-5235-02F0.
 - b. Vyberte jazyk, v ktorom si chcete dokument prečítať.
 - c. Kliknite na prepojenie **Go (Prejsť)**.
 - d. Zobrazí sa stránka Cisco Limited Warranty and Software License z balíka Information Packet.
 - e. Prečítajte si dokument online alebo kliknite na ikonu **PDF** na prevzatie a tlač dokumentu vo formáte PDF (Portable Document Format) od spoločnosti Adobe.



Poznámka

Na zobrazenie a tlač súborov PDF musíte mať v počítači nainštalovaný program Adobe Acrobat Reader. Tento program si môžete prevziať z webovej stránky spoločnosti Adobe: <http://www.adobe.com>

3. Ak si chcete prečítať preloženú a lokalizovanú záruku k danému produktu, postupujte podľa nasledovných krokov:
 - a. Do poľa Warranty Document Number zadajte nasledovné číslo:
78-10747-01C0
 - b. Vyberte jazyk, v ktorom chcete dokument zobrazit.
 - c. Kliknite na prepojenie **Go (Prejsť)**.
Zobrazí sa stránka so zárukou spoločnosti Cisco.
 - d. Prečítajte si dokument online alebo kliknite na ikonu **PDF** na prevzatie a tlač dokumentu vo formáte PDF (Portable Document Format) od spoločnosti Adobe.

Pomoc môžete získať aj na webovej stránke pre servis a technickú podporu spoločnosti Cisco:
http://www.cisco.com/public/Support_root.shtml.

Trvanie záruky na hardvér

Jeden (1) rok

Pravidlá pre výmenu, opravu alebo vrátenie úhrady za hardvér

Spoločnosť Cisco alebo jej servisné stredisko využije komerčne odôvodnené prostriedky na dodanie vymenenej časti do desiatich (10) pracovných dní od obdržania žiadosti Return Materials Authorization (RMA). Skutočná doba dodávky sa môže líšiť v závislosti od oblasti, v ktorej sa zákazník nachádza.

Spoločnosť Cisco si vyhradzuje právo využiť vrátenie nákupnej ceny ako vyhradený nápravný prostriedok záruky.

Získanie čísla žiadosti Return Materials Authorization (RMA)

Obráťte sa na spoločnosť, od ktorej ste daný produkt zakúpili. Ak ste produkt zakúpili priamo od spoločnosti Cisco, obráťte sa na obchodného a servisného zástupcu spoločnosti Cisco.

Vyplňte nižšie uvedené informácie a ponechajte si ich kópiu pre referenciu.

Spoločnosť, od ktorej ste zakúpili daný produkt	
Telefónne číslo spoločnosti	
Modelové číslo produktu	
Sériové číslo produktu	
Číslo servisnej zmluvy	



Register

A

adresár

používanie v telefóne **19, 43**

vytočenie z webovej stránky **19**

automatické prijímanie hovorov, používanie **38**

B

bezpečnosť, upozornenia **2**

C

Cisco IP Phone

dokumentácia **4**

konfigurácia funkcií **12, 46**

nastavenie výšky **6**

obrázok **9**

pomoc online **17**

popis **8**

pripojenie **5**

registrácia **6**

webové služby **44**

zabezpečenie pozície slúchadla **6**

Č

čakanie na hovor, používanie **22**

čísla klapiek, zobrazenie **11**

D

displej telefónu

čistenie **4**

funkcie **11**

nastavenie kontrastu **40**

výber položiek **15**

zmena jazyka **40**

dokumentácia, prístup **4**

F

funkcia MCID (Malicious Call Identification),
používanie **34**

funkcia MLPP, používanie **36**

funkcia TAPS, používanie **6**

funkcie, dostupnosť **12**

H

hlasitosť

nastavenie **39**

používanie predvolenej **39**

hlasný telefón

hlasitosť **39**

prijatie hovoru **22**

režim, používanie **37**
tlačidlo, identifikácia **10**
uskutočňovanie hovorov **18**
zavesenie **23**

hovory

funkcie konferencie **26**
ikony **13**
maximálny počet na linku **13, 32**
nahlasovanie problémov **48**
parkovanie **30**
podržanie a obnovenie **23**
prepojenie **24**
presmerovania počas zvonenia **22, 30**
presmerovanie **25**
prijímanie **22**
spracovávanie viacerých hovorov **14**
stlmenie **24**
ukladanie a obnovenie **30**
ukončenie **23**
uprednostnenie **36**
uskutočnenie **18**
v porovnaní s linkami **13**
výber **14**
viacerí účastníci **26**
zabezpečené **35**
zobrazenie **11, 14**

I

ikona vzdialeného používania zariadenia pre
zdieľané linky **31**

ikony

na tlačidlách **17**
pre stavy hovorov **13**

indikátor hlasových správ, identifikácia **42**
inštalácia, Cisco IP Phone **5**

K

klávesnica

popis **10**
zadávanie textu **16**

konferencie typu Meet-Me **26, 28**

konferenčné hovory

Meet-Me **26, 28**
štandardné **26, 27**

typy **26**

kontextové tlačidlá

menovky **11**
popis **11**

kPrístp, pozrite prístupenie

L

linky

popis **13**
zobrazenie **11**

linky telefónu

popis **13**
tlačidlá **10**
zobrazenie **11**

N

nastavenia

používanie predvolených **39**
prispôsobenie **39**

navigačné tlačidlo, popis **10**
náhlavná súprava
hlasitosť **39**
prijatie hovoru **22**
režim, používanie **37**
tlačidlo, identifikácia **10**
uskutočňovanie hovorov **20**
zavesenie **23**
nástroj QRT, používanie **48**
nové hovory, možnosti pre uskutočňovanie **18**

O

obl. akt. hov., zobr. **11**
obnovenie, používanie **23**
opätovné vytočenie, používanie **18**
osobný adresár (PAB)
prihlásenie sa **45**
vytočenie čísla **20**
overené hovory, ikony **35**

P

parkovanie hovorov, používanie **30**
podozrivé hovory, sledovanie **34**
podržanie
a prepájanie **24**
a prepínanie hovorov **14**
používanie **23**
podstavec
nastavenie **6**
tlačidlo, identifikácia **10**
pomoc online, používanie **17**

pomoc, používanie **17**
ponuky s funkciami, používanie **16**
ponuky, používanie **16**
preberanie hovorov pre skupinu, používanie **30**
preberanie hovorov, používanie **30**
prepájanie, možnosti **24**
prepínanie hovorov **14**
presmerovanie hovorov, možnosti **25**
presmerovanie hovorov, používanie **25**
prijaté hovory, záznamy **43**
prijímanie hovorov, možnosti **22**
pristúpenie
a súkromný hovor **34**
a zdieľané linky **31**
používanie **32**
problémy so zvukom, nahlasovanie **48**
progr. tlačidlá
menovky **11**
programovateľné tlačidlá
popis **10**
protokoly hovorov
vymazanie **43**
vytočenie čísla **19**
zobrazenie a vytočenie čísla **43**

R

rýchla voľba
menovky **11**
používanie **18**
tlačidlá, identifikácia **10**
tlačidlá, konfigurácia **41**
riešenie problémov, údaje **48**

S

služba hlasových správ, používanie **42**

služba Rýchla voľba

prihlásenie sa **45**

vytočenie čísla **20**

služba WebDialer, používanie **19**

služby, prihlásenie sa **45**

slúchadlo

hlasitosť **39**

kontrolka **9**

používanie **37**

zabezpečenie v pozícii slúchadla **6**

spätné volanie, používanie **20**

spracovávanie hovorov, rozšírené **30**

spracovávanie hovorov, základné **18**

správy

indikátor **40, 42**

prehrávanie **42**

stav linky, zobrazenie **11**

stlmenie, používanie **24**

súkromie

a zdieľané linky **31**

súkromný hovor

používanie **34**

Š

šifrované hovory, ikony **35**

T

TAPS (Tool for Auto-Registered Phones Support)

6

text, zadávanie na telefóne **16**

tlačidlá funkcií

adresáre **10**

nastavenia **10**

pomoc **10**

služby **10**

správy **10**

tlačidlá liniek, identifikácia **10**

tlačidlá, identifikácia **17**

tlačidlo adresárov, popis **10**

tlačidlo hlasitosti, popis **10**

tlačidlo nastavení, popis **10**

tlačidlo pomoci, popis **10**

tlačidlo služieb, popis **10**

tlačidlo správ, popis **10**

tlačidlo stlmenia, popis **10**

U

ukončenie hovoru, možnosti **23**

upozornenia, bezpečnostné **2**

uprednostnenie hovorov **36**

uskutočnené hovory, záznamy **43**

uskutočňovanie hovorov, možnosti **18**

Ú

údaje konfigurácie siete, umiestnenie **48**

údaje stavu, umiestnenie **48**

V

výber hovorov **14**

výkon náhlavnej súpravy, všeobecne **6**
viaceré hovory, spracovávanie **14**
vytáčanie čísiel, možnosti **18**

prispôsobenie **40**

W

webové stránky Možnosti používateľa
a služby telefónu **45**
prístup **44**

Z

zabezpečené hovory, popis **35**
zavesené slúchadlo
popis **12**
vytočenie čísla **18**
zavesenie, možnosti **23**
zdieľaný adresár
používanie v telefóne **19**
vytočenie z webovej stránky **19**
zdieľané linky
a ikona vzdialeného používania zariadenia **31**
maximálny počet hovorov **32**
popis **31**
s funkciou súkromného hovoru **34**
s pristúpením **32**
zdvihnuté slúchadlo
popis **12**
vytočenie čísla **18**
zmeškané hovory, záznamy **43**
zvonenie
hlasitosť **39**
indikátor **9**



Centrála

Cisco Systems, Inc.
170 West Tasman Drive
San Jose, CA 95134-1706
USA
www.cisco.com
Tel.: +408 526-4000
+800 553-NETS (6387)
Fax: +408 526-4100

Centrála pre Európu

Cisco Systems International BV
Haarlerbergpark
Haarlerbergweg 13-19
1101 CH Amsterdam
Holandsko
www-europe.cisco.com
Tel.: +31 0 20 357 1000
Fax: +31 0 20 357 1100

Centrála pre Ameriku

Cisco Systems, Inc.
170 West Tasman Drive
San Jose, CA 95134-1706
USA
www.cisco.com
Tel.: +408 526-7660
Fax: +408 527-0883

Centrála pre Áziu a tichomorie

Cisco Systems, Inc.
168 Robinson Road
#28-01 Capital Tower
Singapore 068912
www.cisco.com
Tel.: +65 6317 7777
Fax: +65 6317 7799

Spoločnosť Cisco Systems má viac než 200 pobočiek v nasledovných štátoch. Adresy, telefónne čísla a faxové čísla sú uvedené na webovej lokalite spoločnosti Cisco na adrese www.cisco.com/go/offices

Argentína • Austrália • Belgicko • Brazília • Bulharsko • Česká republika • Čínska ľudová republika • Dánsko • Dubaj, SAE • Filipíny • Fínsko • Francúzsko • Grécko • Holandsko
Hong Kong O.S.O. • Chile • Chorvátsko • India • Indonézia • Izrael • Irsko • Japonsko • Južná Afrika • Kanada • Kolumbia • Kostarika • Kórea • Luxembursko • Maďarsko • Malajzia
Mexiko • Nemecko • Nový Zéland • Nórsko • Peru • Poľsko • Portoriko • Portugalsko • Rakúsko • Rumunsko • Rusko • Saudská Arábia • Singapur • Škótsko • Slovensko • Slovinsko
Španielsko • Švajčiarsko • Švédsko • Taiwan • Taliansko • Thajsko • Turecko • Ukrajina • USA • Veľká Británia • Venezuela • Vietnam • Zimbabwe

Copyright © 2004 Cisco Systems, Inc. Všetky práva vyhradené. CCSP, logo Cisco Square Bridge, Cisco Unity, Follow Me Browsing, FormShare a StackWise sú ochranné známky spoločnosti Cisco Systems, Inc.; Changing the Way We Work, Live, Play, and Learn a iQuick Study sú servisné známky spoločnosti Cisco Systems, Inc. Aironet, ASIST, BPX, Catalyst, CCDA, CCDP, CCIE, CCIP, CCNA, CCNP, Cisco, logo Cisco Certified Internetwork Expert, Cisco IOS, Cisco Press, Cisco Systems, Cisco Systems Capital, logo Cisco Systems, Empowering the Internet Generation, Enterprise/Solver, EtherChannel, EtherFast, EtherSwitch, Fast Step, GigaDrive, GigaStack, HomeLink, Internet Quotient, IOS, IP/TV, iQ Expertise, logo iQ, iQ Net Readiness Scorecard, LightStream, Linksys, MeetingPlace, MGX, logo Networkers, Networking Academy, Network Registrar, Packet, PIX, Post-Routing, Pre-Routing, PreConnect, RateMUX, Registrar, ScriptShare, SlideCast, SMARTnet, Strata view Plus, SwitchProbe, TeleRouter, The Fastest Way to Increase Your Internet Quotient, TransPath a VCO sú registrované ochranné známky spoločnosti Cisco Systems, Inc. a jej pridružených organizácií v USA a niektorých ďalších krajinách.

Všetky ostatné ochranné známky uvedené v tomto dokumente alebo na webovej lokalite sú majetkom ich príslušných vlastníkov. Použitie výrazu „partner“ neznamená, že medzi spoločnosťou ou Cisco a ľubovoľnou inou spoločnosťou existuje partnerský vzťah. (0406R)

